



8^{es} Edition

LE DARTU

MER-CREDI 30 JUIN 1971

Publié par M. GREPLET
Distributeur : E.T. BRUNIER & Co
12, rue de Valenciennes
10500 COLLEVILLE

MOBILISATION GENERALE POUR LES DEPARTS EN VACANCES

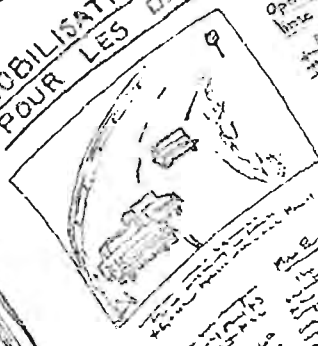

Opération
lignes d'or
Le service des
vacances est
en pleine activité
pour répondre
aux besoins
des vacanciers
et assurer
le confort
de tous.

3,95⁰

Feu d'arg
Tous coloris

AUGMENTATION DES PRIX CET ETE

Les prix des produits
alimentaires ont
augmenté de 10 à
15% pendant
l'été. Les
vacanciers doivent
être conscients
de cette situation
et faire des
économies.



Special Vacances



- Information sur la drogue.
- Le coin du bricoleur.
- Initiation à l'océanographie.
- De la Provence à l'Espagne.
- L'avenir de l'automobile.
- Les confidences d'un "trouillomètre à zéro" d'un élève.
- Le diamant.
- Les conséquences d'un choix.
- Les arts martiaux à notre portée.
- Le judo.
- Prix du paquet de cigarette ?
- Prêt pour les vacances 71.
- On ne l'a pas inventé.
- La lime à travers les âges.
- Rendez vous à Tokyo
- Trois années de Français.
- Le chevaine à la surprise.
- Rêveries.
- JEUX

Vrai ou faux, histoire, rébus
Mots croisés
Suite des jeux devinettes.
Croisés géants.
Humour.
Fable.
Mots croisés par M^r Créplet.

Bonne lecture et joyeuses vacances...

---ooOoo---

Cet article est destiné à toutes les personnes qui sont soucieuses de se documenter sur les divers aspects du problème de la Drogue

- pour leur information personnelle;
- pour répondre aux questions des jeunes et des parents;
- pour participer à la lutte contre l'extension de ce danger social

Je tiens à signaler que cet article se limitera à l'essentiel.

Quelques définitions indispensables.

Toxicomanie - Accoutumance

Toxicomanie (en anglais: addiction)

La toxicomanie est un état d'intoxication périodique ou chronique engendré par la consommation répétée d'une drogue.

Ses caractéristiques sont notamment:

- 1° Un invincible désir ou un besoin de continuer à consommer la drogue et de se la procurer par tous les moyens;
- 2° Une tendance à augmenter les doses;
- 3° Une dépendance d'ordre psychique et généralement physique à l'égard des effets de la drogue;
- 4° Des effets nuisibles à l'individu et à la société

Accoutumance (en anglais: habituation)

L'accoutumance est un état résultant de la consommation répétée d'une drogue.

Ses caractéristiques sont notamment:

- 1° Un désir (mais non pas une obligation) de continuer à prendre la drogue à cause de la sensation de bien-être qu'elle engendre;
- 2° Peu ou pas de tendance à augmenter les doses;
- 3° Une certaine dépendance psychique à l'égard des effets de la drogue, mais absence de dépendance physique et par conséquent pas de syndrome d'abstinence;
- 4° Des effets nuisibles qui, s'ils existent, concernent avant tout l'individu.

Dépendance.

Etat qui résulte de l'absorption périodiquement ou continuellement répétée d'une " certaine drogue "

Ses caractéristiques varient suivant les drogues, ce qui doit être bien précisé par l'indication dans chaque cas du type particulier en cause;

On a défini les dépendances des types suivants:

- Morphinique
- Cocainique
- Canabique
- Barbiturique
- Amphétaminique
- Hallucinogène

Toxicomanie:

Dans la pratique un toxicomane est un malade qui présente tous les signes et symptômes d'une dépendance à une drogue psychotrope, notamment à un stupéfiant

PSYCHOTROPES:

Les psychotropes sont l'ensemble des substances d'origine naturelle ou synthétique qui sont susceptibles, par leur action sur le système nerveux central, de modifier l'activité mentale.

STUPEFIANTS:

Certains psychotropes connus, le plus souvent de longues date, par leurs effets nocifs et les abus auxquels ils donnent lieu (morphine, héroïne, cannabis) ont fait l'objet de conventions internationales et ont été placés sur des listes annexées à celles-ci.

Les pays qui ont adhéré à ces conventions se sont engagés à leur appliquer une certaine réglementation: en France, ce sont les substances vénéneuses inscrites au tableau B.

TOLERANCE:

Avec de nombreuses drogues un intoxiqué doit augmenter les doses pour obtenir l'effet initialement recherché. C'est ce qu'on appelle la tolérance. Elle se produit notamment avec les morphiniques, les barbituriques et tout particulièrement avec les amphétamines

DOPAGE:

Définition donnée en 1967 par le conseil des Ministres du Conseil de l'Europe:

" L'administration à un sujet sain, ou l'utilisation par lui-même par quelque moyen que ce soit, de substances étrangères à l'organisme, ou de substances physiologiques en quantité, ou par voie anormale et ce, dans le seul but d'influer artificiellement et de façon déloyale sur la performance du sujet à l'occasion de sa participation à une compétition."

Ces définitions sont valables pour d'autres toxiques. Dans l'intoxication alcoolique, par exemple, on retrouve la même dépendance (besoin d'absorption répétée) la même tolérance (tendance à augmenter les doses).

Principales caractéristiques et principaux dangers des drogues le plus souvent utilisées.

Le cannabis:

Le cannabis (appelé aussi chanvre indien, marihuana, kif, etc) est une plante dont le produit actif, recherché comme drogue est une résine (chira, haschisch, etc) sécrétée surtout par les fleurs femelles.

Mode de consommation:

- Qu'il s'agisse d'une forme ou d'une autre le cannabis est:
 - soit fumé,
 - soit absorbé oralement, mélangé à des produits liquides ou solide

Effets habituels comme drogue:

Ils varient suivant la teneur en résine de cannabis

Après avoir produit habituellement une certaine euphorie avec tendance au rire et au bavardage, la drogue dérègle le contrôle de la raison et du jugement. Les distances deviennent difficiles à estimer, le temps semble immuable ou au contraire en pleine fuite

Les dangers:

Son emploi ne semble pas entraîner le plus souvent de changement physique ou mental durable, encore que ce soit controversé et que l'usage continu puisse se trouver associé avec le développement de troubles mentaux. La levée des inhibitions, la confusion et la perte du jugement associées à des réactions psychotiques passagères chez ceux qui y sont prédisposés, pourront faire commettre des actes antisociaux.

L'opium:

De multiples observations confirment que l'opium a vu sa vogue baisser considérablement dans notre pays depuis plus d'une décennie.

L'opium est le latex épaissi des capsules du pavot à opium.

Mode d'utilisation comme drogue:

- Beaucoup de ses utilisateurs le fument.
- D'autres l'absorbent oralement.
- Certains s'injectent des préparations liquides comme celles citées précédemment.

Effets habituels comme drogue:

Rappelons l'essentiel en soulignant que les effets peuvent varier considérablement:

- Béatitude passive.
- Volupté paisible.
- Excitation particulière quasi instantanée de l'imagination.
- Impression d'une exaltation des aptitudes.
- Impression d'être en quelque sorte protégé des influences extérieures néfastes.

Dangers:

Pendant longtemps de nombreux opiomanes présentent une santé apparemment normale. Si leur approvisionnement est constant, ils peuvent continuer une vie sociale et professionnelle plus ou moins régulière.

La dépendance les attend inéluctablement et la plupart d'entre eux finissent dans un état de dénutrition et de déchéance.

L'héroïne:

L'héroïne est dérivée de la morphine et se présente sous la forme d'une poudre blanche facilement dans l'eau.

POISON SANS AUCUNE SUBTILITE, L'HEROINE EST DANGEREUSE,
ABRUTISSANTE, AVILISANTE.

Mode d'utilisation comme drogue:

Les toxicomanes s'administrent l'héroïne en injections sous-cutanées.

Effets habituels comme drogue:

Il est classique de dire que l'effet-drogue de l'hérine est une variante de celui de la morphine: euphorie, légèreté d'esprit, hyperacuité intellectuelle, perception amoindrie des soucis.

Dangers:

Le développement précocose d'une dépendance physique qui croît en intensité avec l'augmentation des doses.

L'apparition d'une tolérance de l'organisme qui nécessite l'accroissement des doses pour obtenir l'effet initial.

Accidents:

- un surdosage

la concentration en hérïne est très variable dans les paquets achetés aux trafiquants qui l'ont plus ou moins diluée. Aussi, n'est-il pas rare que se produisent des accidents qui peuvent être mortels

- des complications infectieuses

les infections virales du foie

les abcès aux points d'injections

Les drogues hallucinogènes:

Leur définition

on dit qu'une substance est hallucinogène quand elle peut faire apparaître chez un sujet sain des phénomènes tels que:

- troubles de la perception

- illusions

hallucinations

- perturbations de l'affectivité

- altérations de la conscience

- confusions

quelquefois du délire

Origine des drogues hallucinogènes:

Certaines sont d'origine végétale:

- le Peytol utilisé depuis très longtemps dans des cérémonies

D'autres sont synthétiques:

- la plus connue est évidemment le L.S.D.25 ou diéthylamide de l'acide lysergique

Modes d'utilisation par voie orale:

Le L.S.D. est absorbé par voie orale:

soit dans une boisson

soit sur un morceau de sucre

soit sur un papier buvard

Effets habituelles et dangers du L.S.D.

Durant le premier stade du " voyage " peuvent se produire, surtout chez les néophytes, des réactions d'angoisses aiguës. Il arrive que le sujet conserve de l'expérience un souvenir extrêmement pénible et n'exprime aucun désir de recommencer.

Il semble que les dangers les plus graves soient ceux de la rentrée lorsque la personnalité après sa désignation doit retrouver sa forme normale.

Le L.S.D. assure un accès rapide et dangereux à l'illusion, à l'hallucination et aux psychoses plus ou moins temporaires. Cela n'empêche pas certains groupes américains, et notamment celui que dirige LEARY, de déclarer: " C'est en parvenant à la folie que nous deviendront sensés.

Evaluation de l'importance actuelle du phénomène " drogue " en milieu scolaire.

Une évaluation précise est difficile. En effet:

- Les mots " drogues " et " drogue " sont utilisés sans discernement pour désigner des fumeurs occasionnels, des intoxiqués, des personnes toxicomanes ou non, interpellées par la police, des substances diverses dont certaines ne sont pas des stupéfiants au sens légal du

terme.

-L'élève qui se drogue ne se fait pas connaître à ses professeurs. Inversement, les éducateurs, mal informés du problème, ne peuvent, le plus souvent, détecter un " drogué ".

Si un consommateur de " drogue " est, malgré tout, détecté, le personnel médical ou enseignant respecte l'un le secret professionnel, l'autre la discrétion.

-Les interprétations parfois démesurément exagérées de la presse et la méconnaissance des faits réels peuvent conduire à voir des " drogués " dans les établissements où il n'y en a pas.

Les seuls chiffres précis disponibles concernent les cas de personnes trouvées porteuses de stupéfiants sans motif légitime, intoxiqués ou " drogués " occasionnels, scolarisés ou non.

Entre 1946 et 1949, sur 426 cas recensés en France, un seul avait moins de 20 ans.

Certains utilisaient à la fois des stupéfiants et d'autres psychotropes. Tous les autres chiffres sont ininterprétables ou très difficilement interprétables.

A partir de ces données on peut tirer les conclusions suivantes:

1°) Le nombre des " drogués " est, dans une certaine mesure, fonction des moyens de détection. Il y a, évidemment, plus de drogués que ceux qui ont été recensés.

2°) Il est indiscutable, par contre, que les jeunes de 20 ans et moins représentent, parmi les drogués, une proportion plus grande qu'antérieurement.

3°) Pour autant qu'on puisse en dire, les intoxiqués scolaires représentent une minorité très faible.

Quelles sont les causes qui peuvent faire craindre une expansion de la drogue dans la jeunesse?

Dans le cadre restreint de cet article, on ne saurait analyser les caractéristiques de la jeunesse française, que les enseignants et éducateurs connaissent mieux que quiconque.

Dressons la liste des principaux facteurs qui peuvent intervenir dans une expansion de l'usage des drogues. Les conditions actuelles de notre société et de notre civilisation pèsent sur ces facteurs et en particulier:

-Affaiblissement de la cellule familiale,

-Disparition des freins à la curiosité,

-Rebellion du groupe social des jeunes contre un monde adulte jugé absurde,

-Désir croissant d'imiter les idoles,

Désir d'échapper à l'angoisse du monde moderne.

Facteurs plus spécifiques à la drogue:

-La contagion au sein du groupe,

-L'ignorance quant aux dangers réels des drogues,

-La relative facilité de l'approvisionnement consécutif à l'acharnement des revendeurs, surtout s'ils sont eux-mêmes intoxiqués,

-La publicité donnée aux affaires de drogue et aux opinions plus ou moins divergentes sur le problème

Possibilités et chances de guérison d'un consommateur de drogue?

Comme nous l'avons vu, le problème de la Toxicomanie recouvre une réalité combien complexe qui varie,

-d'une part, avec l'intensité de l'atteinte,

-d'autre part, avec la nature de la drogue utilisée.

Cependant, en simplifiant à l'extrême, on peut distinguer trois cas:

1° cas: Les consommateurs occasionnels.

Ils prennent de la drogue de façon épisodique et en contrôlant leur consommation.

Ils présentent une dépendance nulle ou faible.

Dans de tels cas, les chances de guérison sont grandes:

Ils suffisent, le plus souvent, d'un soutien psychologique et d'une information.

Il est d'un haut intérêt qu'un médecin soit consulté:

En effet, certains jeunes ont une personnalité faible, facile à déséquilibrer. Ils sont particulièrement vulnérables et relèvent d'un traitement psychothérapeutique spécialisé.

2° cas: Les consommateurs habituels en état de dépendance.

Les prises de drogue sont fréquentes.

Les sujets ont de plus en plus de mal à se contrôler.

La forme et l'intensité de la dépendance varient évidemment selon la ou les drogues responsables.

Une certaine vie socio-Professionnelle est encore possible.

Dans de tels cas, le traitement est beaucoup plus difficile. La première étape consiste en une désintoxication en milieu spécialisé. La deuxième étape est une préparation méthodique à la réinsertion professionnelle. La troisième étape est une longue tutelle médicale et sociale.

3° cas: Les toxicomanes invétérés.

Ces toxicomanes ont cessés toute vie sociale et professionnelle normale

Dans de tels cas:

d'une part il est toujours difficile, quelquefois impossible de réparer les troubles de tous ordres causés par la drogue;

d'autre part, même lorsque la récupération a été quasi totale, les récurrences sont très fréquentes.

La notion essentielle reste la suivante:

- Un dépistage précoce donne un maximum de chances de retour rapide et définitif à une vie normale.



Jean-Marie SPINNEWYN
avec le concours de Jean-Luc TIREL pour la
documentation

Il nous a semblé intéressant de terminer l'année en décrivant une chaîne à haute-fidélité complète qui groupe un certain nombre de dispositifs très évolués.

Cette chaîne permettra d'obtenir un ensemble stéréophonique de grande classe.

LE PREAMPLIFICATEUR.

La tension d'entrée devra être comprise entre 2 et 15 mV.

Les potentiomètres de volume sont logarithmique; ceux de tonalité sont linéaires. Le sens des diodes Zener  devra être respecté (ancien Dahu) ainsi que celui des condensateurs électrochimiques .

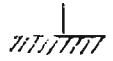
Les points de masse  devront être reliés ensemble et au boîtier si cela est possible. Si l'on utilise le préamplificateur en monophonie, le potentiomètre de balance P2 devra être annulé. De ce fait, les deux points A seront reliés. Le point de masse (M) devra être éliminé

L'AMPLIFICATEUR.

Il devra être relié au préamplificateur en respectant les polarités de celui-ci.

Il faudra veiller à ne pas inverser les polarités de l'alimentation (masse; + 50 V).

Les transistors de puissance (T4; T5) devront être montés sur des radiateurs appropriés que l'on demandera au fournisseur en même temps que les transistors. Quant aux transistors T1 T2 T3, on pourra mettre des ailettes de refroidissement.

Les diodes seront montées contre les radiateurs de puissance. Il faudra veiller à leur isolement électrique par rapport au radiateur.

L'ALIMENTATION.

Respecter le sens de la diode Zener. Prévoir un transformateur de 100 VA. La tension de sortie sera ajustée par P6.

Le transistor T7 doit être monté sur le radiateur. Pour les repérages des transistors, diodes et condensateurs ainsi que leur branchement, on pourra se référer au Dahu précédent.

Ne jamais mettre l'amplificateur sous tension avant d'avoir branché le haut-parleur...

LISTE DES SEMI-CONDUCTEURS

Préamplificateur

TRANSISTORS : TI BC 107 ; BC 108 ; BC 109 (Au choix)
 T2 à T6 2N 696 ; 2N 3390 à 3398 ; 2N 1420
 (Au choix)

DIODES : I3 Z4 à I6 Z4 ou 2 diodes Zener de 9V ; I W

AMPLIFICATEURS

TI ; T2 : 2N 1889 ; 2N 1893 ; 2N 3416 ; 2N 3417 (Au choix)
 T3 : 2N 2904A ; 2N 2905A ; (Au choix) .
 T4 ; T5 : 18I T2 ; BDY 23 à BDY 28 (Au choix) .
 Diodes DI, D2, D3 : IN 4148 à IN 4154 ; 34P4 à 37P4 (Au choix) .

ALIMENTATION.

T7 18I T2 , BDY 23 à BDY 28 (Au choix)
 T8 ; T9 2N 1613 ; 2N 1689(Au choix)
 Pont de diode 50 V ; 2 A .
 Diode Zener de 12 V.

SCHEMA DE MONTAGE.

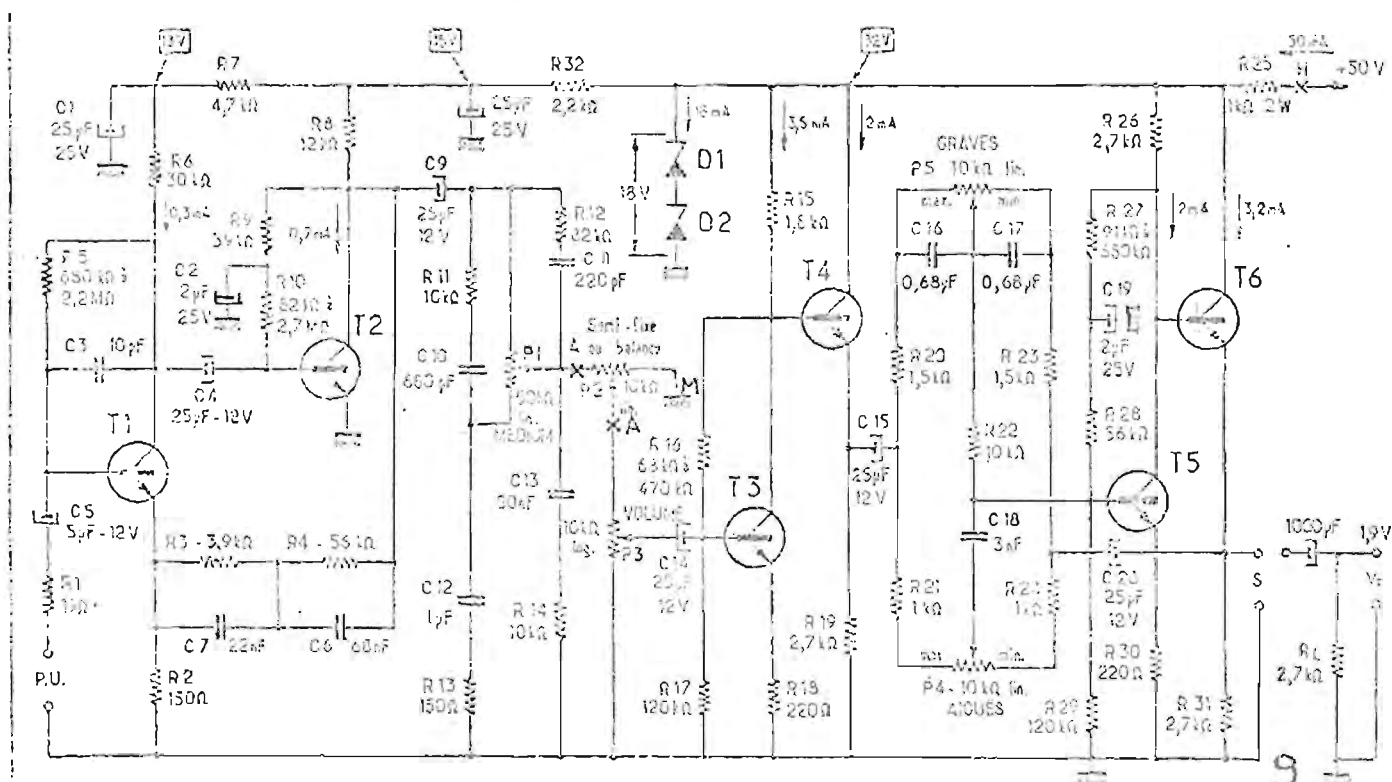

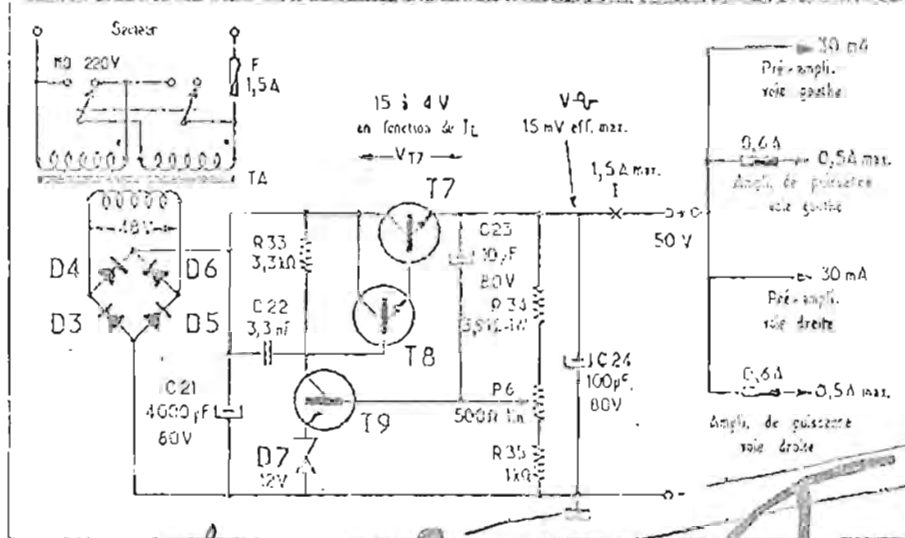
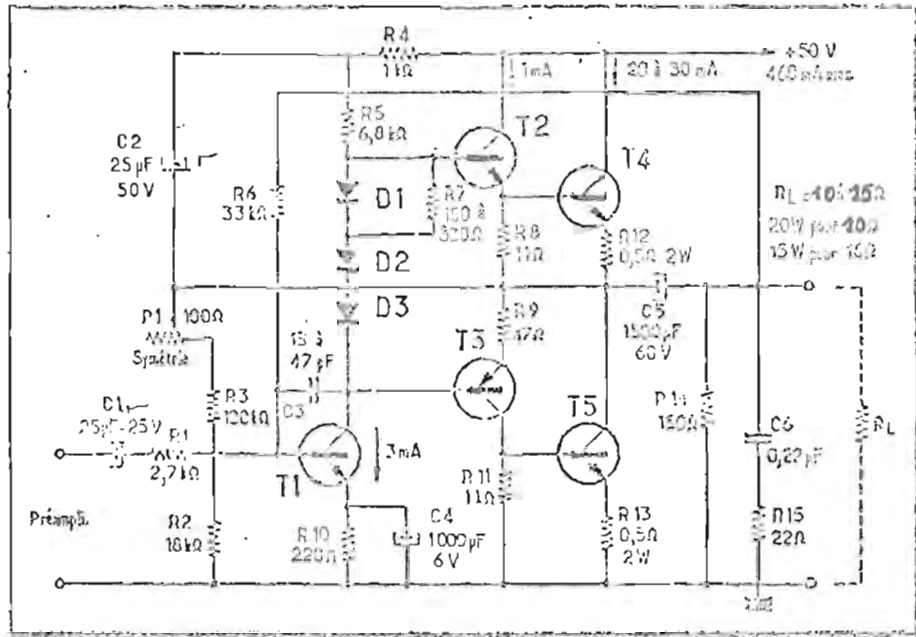

Desmulje

... et
bonne

Musique

INITIATION A... L'Océanographie

LES OcéANS ET LES MERS

L'ensemble de l'élément liquide de notre planète se partage en quatre océans : Antarctique, Pacifique, Atlantique et Indien, ainsi qu'un grand nombre de mers frontalières ou fermées.

OcéAN ANTARCTIQUE

L'océan antarctique vient en premier car c'est le seul qui communique avec les trois autres, et son influence s'étend sur le monde entier. C'est dans cet immense océan pratiquement désert que les navigateurs racontent avoir aperçu des rangées de plus de trente mètres.

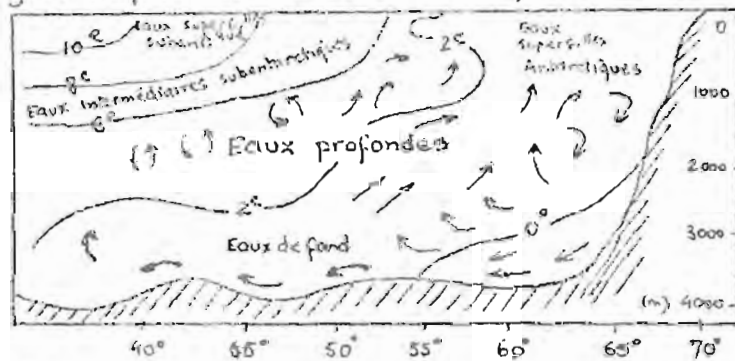

OcéAN PACIFIQUE

Immense corvette située entre l'Amérique et l'Océanie, entouré d'une ceinture de volcans actifs ou éteints, soumis à des tremblements de terre, cet océan est le siège de mouvements de masses d'eau très grande ampleur. On peut l'indiviser en trois grandes régions : le Pacifique Sud, la région équatoriale et le Nord.

Dans le Pacifique Sud, où les eaux subantarctiques jouent un rôle important, on trouve principalement le courant du Pérou qui longe vers le Nord le littoral de l'Amérique du Sud. Sa vitesse est relativement faible et sa profondeur n'excède pas 300 mètres.

Dans la région équatoriale, il existe deux courants impor-

tants parallèles partant vers l'ouest. La partie septentrionale du Pacifique est la plus intéressante et la mieux connue. La circulation est relativement simple et rappelle celle de l'Atlantique. Le courant Kuro-Sivo longe les côtes de Formose puis du Japon avant de s'élever vers l'Alaska. Citons encore le courant froid d'Oya-Sivo.

OcéAN ATLANTIQUE

Il peut être également divisé en trois parties : l'Atlantique Sud ressemble assez à la même portion du Pacifique. Il est largement ouvert sur l'Antarctique d'où il reçoit des masses d'eau importantes. On y trouve principalement les

courants du Brésil (avec des eaux chaudes). La région équatoriale est très nettement définie entre les deux courants équatoriaux qui se dirigent vers l'ouest. Dans la partie septentrionale, la circulation est do-

minée par le gulf-stream qui prend naissance dans le golfe du Mexique. Il est responsable de la douceur du climat du littoral occidental de l'Europe.

LA MER MÉDITERRANÉE.

Océan en miniature, la mer méditerranée est partagée en deux grands bassins séparés par le détroit de Sicile.

Mouvements DE LA MER

Les courants déplacent des masses énormes et brassent lentement l'ensemble des océans. Les grands courants océaniques sont dus aux différences de densité existant entre des régions ou des profondeurs différentes. Directement ou indirectement (par l'intermédiaire du vent) ils ont

pour origine l'énergie qui nous provient du soleil. Les courants (ceux comprennent les courants aperiodiques, dues aux vents, soit directement (courant de dérive) ou indirectement (courant de pente) et les courants périodiques qui sont une conséquence des variations de niveau dues au jeu des marées. Ils ont le même rythme que les marées. Ce sont les plus violents et les plus dangereux (leur vitesse dépasse parfois 7 nœuds : 14 km/h). Au large, les courants de marée sont associés aux grands courants de densité.

Les courants marins ont des conséquences et des répercussions immenses. Les courants de densité transportent la chaleur d'un point à un autre des océans. Ils sont à l'origine des climats et si on pouvait, par exemple, détourner le gulf stream, on changerait complètement le climat de toute l'Europe. La connaissance des courants surtout à proximité du littoral et dans les estuaires est très importante pour la navigation. Il existe des cartes qui indiquent la direction et la vitesse des courants de marée que le navigateur pourra rencontrer à toutes les heures de la marée.

Les courants sont également responsables du transport de certains matériaux fins comme des vase.

LES MAREES.

La marée se manifeste par des oscillations périodiques du niveau de la mer. Au large, loin des côtes, il est impossible d'apprécier ces oscillations dont l'amplitude est très faible, mais le long du littoral, elle-ci peut être considérable et tout le monde a eu l'occasion de voir ces vastes espaces que la mer périodiquement découvre et recouvre.

(Suite au prochain Dahu)

JMD.

200 km DE VACANCES

DE LA PROVENCE

A L'ESPAGNE



C'est en 1963 que quelques hommes nourris des meilleures intentions et de surcroît nantis des moyens et des appuis les plus officiels, décidant de faire d'un vaste territoire qui couvre de la Camargue à la frontière Espagnole près de 200 km, un pays différent des autres.

Un pays où tout sera pensé et étudié pour les loisirs, pour la détente, les sports de grand air tout ce que recherche le citadin lorsqu'arrivent les vacances.

Déjà depuis près d'un siècle, les habitants de Nîmes, de Béziers, de Montpellier, de Narbonne et de Perpignan trop désireux de fuir les rigueurs torrides de leurs bonnes villes durant les mois d'été ont laissé pousser sur la côte ces agglomérations hétéroclytes aux

noms parfumés: Palavas les Flots; le grau du Roi, Carnon; la Franqui; Argelès ou Saint-Cyprien.

Malgré ces quelques " stations " la région reste sauvage. Le seul port de la côte digne de ce nom est celui de Sète. Les voies de communications y restent rustiques et rares. Le manque presque absolu d'eau douce vient aggraver la situation, la présence ininterrompue de moustique reste un véritable fléau. Mais il faudrait beaucoup plus pour saper l'enthousiasme de ces hommes. C'est avec un optimisme pétri de hardiesse, qu'ils se jettent dans une bataille redoutable.

Mais revenons à aujourd'hui, 8 ans après que les premiers bulldozers aient fait s'ouvrir le sol desséché du Languedoc il convient de parcourir cette contrée en s'arrêtant dans ces 6 unités touristiques auxquelles les architectes ont voulu donner un style propre.

LA GRANDE MOTTE

L'architecte Jean Balladur à qui revient la réalisation de toute la station, a retenu une forme pyramidale pour tous les immeubles collectifs. Ces formes surprennent fortement les touristes peu avertis de l'architecture actuelle. La conception de ces immeubles n'est pas uniquement une question d'esthétique. En effet il fallait aménager des terrasses pour chaque appartement mais des terrasses avec coupes-vent et des coupes soleil une région où la tramontane souffle si facilement ne pouvant pas permettre des terrasses à tous vents.

Il faut dire également qu'un vaste port de plaisance, doté de plusieurs appontements, permet un mouillage aisé au pied même des pyramides.

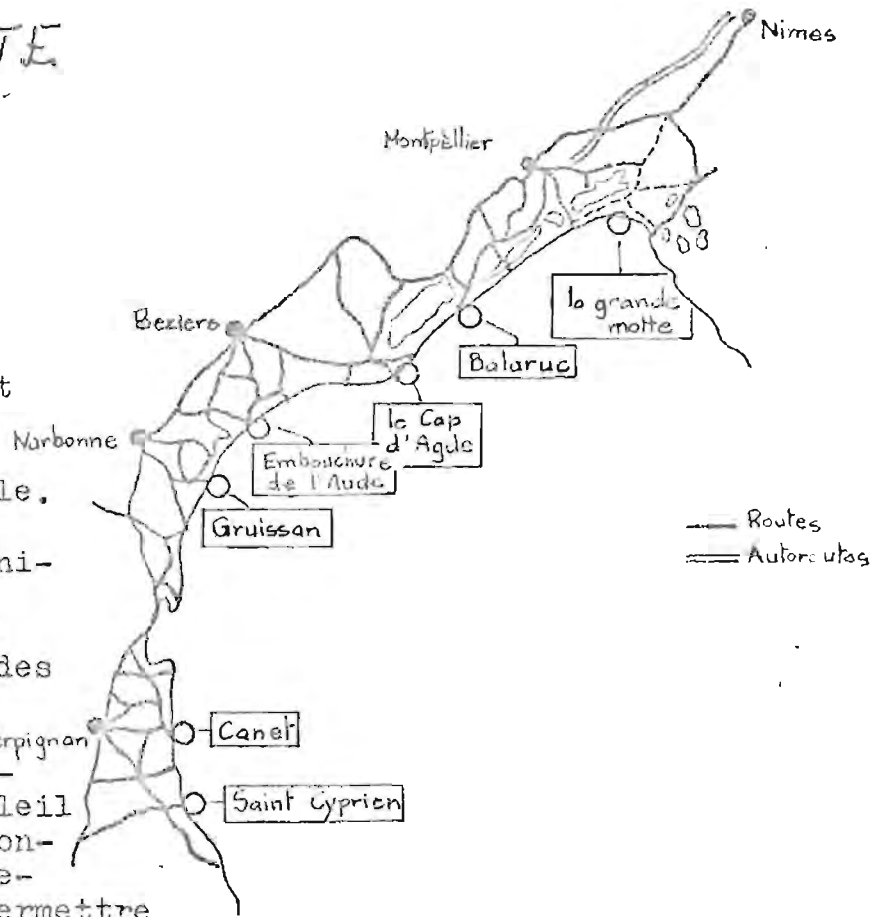

CAPE D'AGDE

Réalisé par l'architecte Jean Le Couteur, l'unité touristique du CAP d'Agde est caractérisé par un site assez exceptionnel, bien abrité des vents marins et doté de deux belles plages. Promontoire volcanique aux rivages découpés, il bénéficie de surcroît d'un vaste plan d'eau. L'architecte a limités les habitations en hauteur et les a étalées autour du port.

L'EMBOUCHURE DE L'AUDE

Les architectes H. Castella et P. Lafitte ont voulu se servir de ce contexte physique intéressant: plaine sauvage où poussent les roseaux et juncs dans l'étang asséché de Vendre. Les architectes ont donc remis en eau l'ancien étang de Vendre (cadeau princier pour les pêcheurs et les chasseurs). En traçant également un certain nombre de canaux reliant Vendre à la mer ils ont ainsi créé un nouveau delta.

La cité est en quelque sorte une cité laquestre enjambant les points d'eau où viennent se logeaient d'innombrables petits ports.

GRUISSAY

Raymond Gleize et Edouard Hartuné n'ont rien voulu touché du petit village de pêcheurs qui évoque toute la méditerranée éternelle. Ils ont donc construit les habitations aux alentours en conservant la magnifique vue sur les toits de tuiles de "Gruissant le vieux", et ont aménagé également un port de plaisance ainsi qu'un parc de loisirs.

LEUCATE-BARGARÈS

Une langue de sable entre la mer et l'étang tel se présentait le territoire revenant à l'architecte Georges Candilis. Celui-ci a donc installé des petites maisons imbriquées les unes dans les autres, des rues qui sillonnent à travers la ville et des petites placettes à arcades où il fait bon de siroter un pastis lorsque le soleil vous accable. Malgré cela, quelques immeubles collectifs en bordure de plage, garde une vue sur la mer, imprenable.

SAINT GYPRIEN

M.M Beaudoin et Génard les architectes de cette unité ont voulu avant tout diversifier le style de la station. Nous y trouvons 3 grands centres :

- le quartier du port, point de convergence de toute la station
- le centre commercial, qui renforce l'animation colorée et incessante de ce quartier
- et enfin les marinas des Capellans, zone résidentielle ouverte sur un plan d'eau de 50 hectares

Christian FLEURY

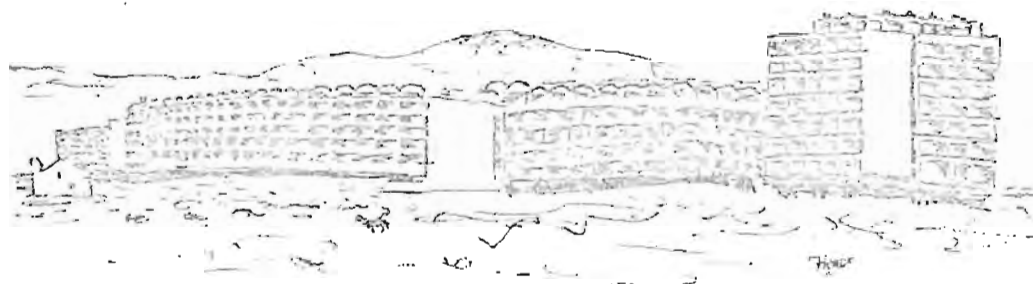

L'AVENIR DE
L' AUTOMOBILE
par
Morin.....



Toujours mieux, toujours plus vite, plus sûre, plus confortable, l'automobile sans cesse s'améliore.

Ne verrons-nous pas à l'avenir que de progrès frappants, tel l'allumage électronique qui délivre une étincelle rigoureusement synchrone et de puissance constante, grâce à un circuit oscillant accordé à la vitesse de régime du moteur ?

Pourtant, les recherches menées aux Etats-Unis, en Europe, sont prometteuses. Dès 1958, le classique moteur à piston était mis en cause par le moteur rotatif de Félix Wankel. On connaît les avantages de ce dernier: suppression de la transformation du mouvement linéaire en mouvement circulaire, souplesse de fonctionnement, absence de vibrations, réductions considérables des organes en mouvement. Les problèmes d'équilibrage et d'étanchéité sont sur le point d'être résolus.

Déjà en 1968, la firme NSU présentait une voiture (la RO 80) de tourisme, ayant un moteur à deux pistons rotatifs d'une puissance nominale de 115 cv. Mais, ce n'est pas tout; la firme Mercedes applique sans aucune expérience sur voiture de série, ce moteur pour la compétition. La C111, double piston rotatif a une puissance de 380 chevaux DIN. Citroën récemment vient de sortir une nouvelle série équipée de ce moteur (M 35).

Le schéma explicatif (Voir page suivante) représente une coupe du moteur rotatif Wankel équipé de deux pistons rotatifs:

4 temps:

- 1) Admission
- 2) Compression
- 3) Allumage
- 4) Echappement.

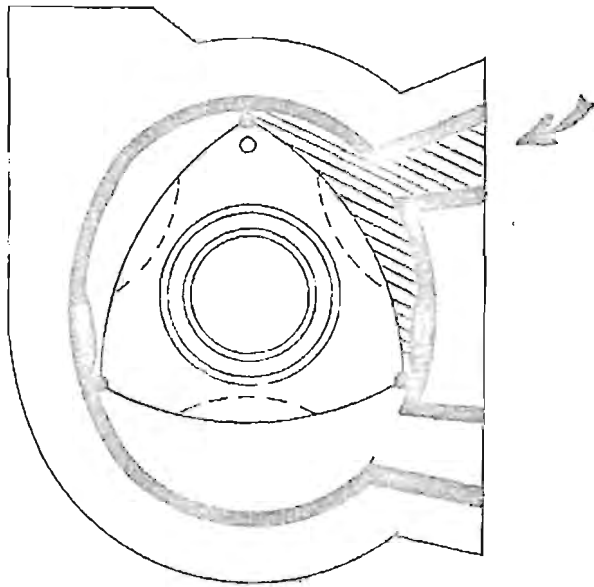

1 Admission

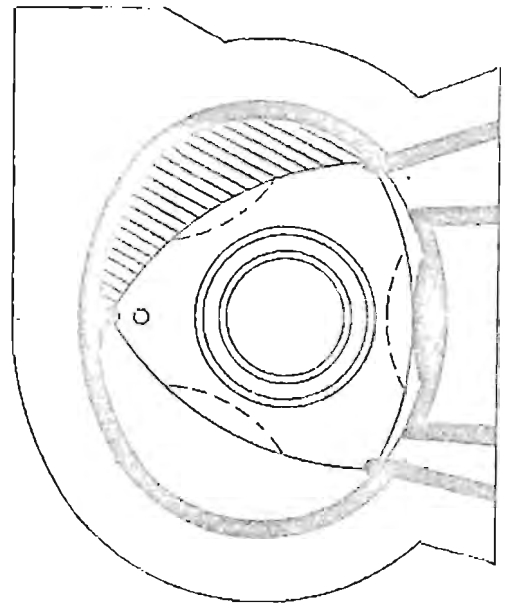

2 Compression

COUPE DU MOTEUR ROTATIF WANKEL
équipé de deux pistons rotatifs.

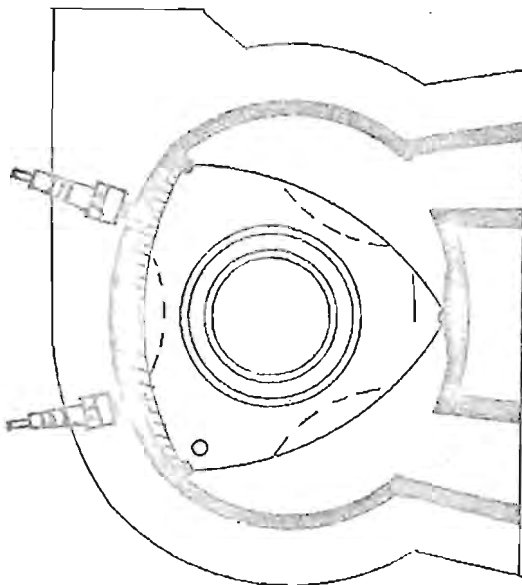

3 Allumage

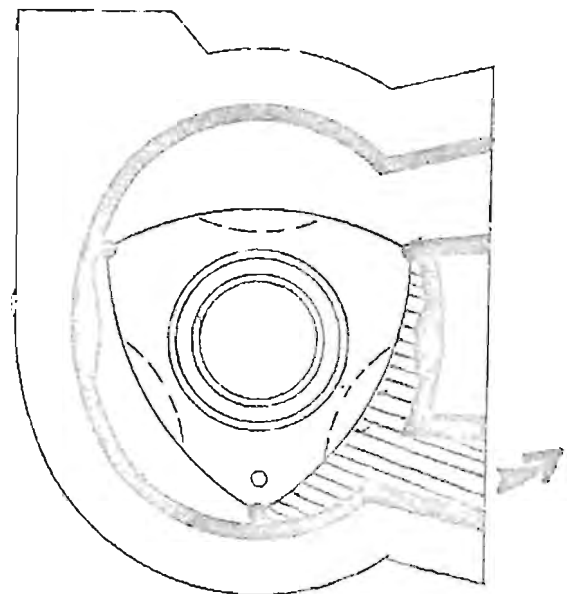

4 Echappement

Mercredi 26 mai 1971 -

Mon cher Exa.

En espérant que ta vue s'améliore, je t'écris pour te dire que rien ne va plus; eh oui, mon vieux, les dés sont jetés. Sais-tu à quoi tient ma vie ? A rien du tout. En effet, cela fait trois jours que cela dure et cela ne peut plus durer. C'est avec tristesse que je t'apprends que les examens vont commencé. Le premier jour, j'ai fait la connaissance de Monsieur Etau le matin de bonne heure, dans la matinée, en jouant aux boules avec lui. Ensuite, c'est tout penaud que je suis allé limer sur l'examineur qui ne me convenait pas du tout. Il était temps que cela finisse car ça allait craquer !

Excuse-moi mon vieux Xae, j'ai dû inverser les rôles et je ne sais plus ce que je raconte. L'après-midi, ça ne s'est pas arrêté de continuer et ça continue toujours sans s'arrêter. J'ai subi l'épreuve de mesures et cela fait très mal et cela est très douloureux; enfin, le professeur a dit que je guérirai très vite si je mangeais beaucoup de cablage en nappe, (serrées ou écartées : comme je veux, je choise) en torrons mais sous surveillance médicale car il faut que je fasse attention à ma tension. Il ne me reste plus qu'à espérer, mais, hélas, le Doue a envahi mon esprit entièrement tout entier et tu sais que celui-là, je ne peux pas le sentir. S'il continue comme ça, je me suicide en mangeant une demi-douzaine de Bébéttes et, si cela ne suffit pas, trois Kg de Lézards. Que veux-tu, je suis un amoureux de la nature. Tiens, au fait, tu n'aurais pas mangé deux mètres de fil souple; je n'arrive pas à mettre la main dessus mais enfin, je vois où ils sont. Eh, oui, sous le prose du câbleur câblant, accablé, son cablage. C'est avec Grand-Peine que je te relis. Ta vue s'améliore et la mienne s'éteint.

Tu as compris, moi non plus. Il est l'heure de se quitter car j'entends siffler le train. Aussi je te salue bien, Bonjour-Comment vas-tu Ca fait longtemps que je ne t'ai pas vu, alors salut

Min...

LE DIAMANT-LE DIAMANT-LE DIAMANT

Il est souvent l'enjeu de films, de romans, de bandes dessinées. Son seul nom fait rêver de richesses fabuleuses. Mais quel est son vrai visage? Les hommes, pendant longtemps, fascinés par les feux de cette pierre précieuse, réservèrent le diamant à leurs dieux et leurs rois. Ils décernaient aux femmes de les porter en bijou. Depuis 500 ans, il est considéré comme le symbole des fiançailles. Ce privilège, il le doit à son nom (du grec adamas qui signifie invincible) mais aussi à ses qualités. Plus résistant qu'aucun autre minéral rien ne peut l'entamer, ni le ternir, ni le corrompre.

Si le gisement originel du diamant est la kimberlite (la kimberlite vient de Kimberley, un village d'Afrique du Sud où cette terre fut trouvée la première fois) la plupart des gisements diamantifères dans le monde sont dits alluvionnaires. En effet, au cours des siècles, des explosions souterraines chassèrent le diamant vers la surface. L'érosion, en attaquant la cime des volcans, dispersa les roches diamantifères. L'eau les entraîna loin de leur habitation primaire et forma avec ces roches des couches d'alluvions. On trouva ces premières pierres en Inde et au Brésil. Aujourd'hui, on les trouve un peu partout dans le monde: Sierra Leone, Angola, Ghana, République du Congo-Kinshasa, Afrique du Sud, Sibirie. La République du Congo-Kinshasa est le producteur de diamant le plus important au point de vue poids. En 1961, ce pays alimentait 60% de la production mondiale.

Du fait de sa dureté, de sa résistance, le diamant est devenu indispensable dans l'industrie mécanique, électronique, affûtage d'outils etc....

Plus de 80% des diamants sont impurs, il passera dans les mains du cliveur. Le cliveur est un ouvrier qui soumet le diamant à un choc pour le diviser suivant une veine. Après avoir examiné la pierre, il fait une entaille dans le diamant. Il y place un couteau obtu. Puis avec un marteau, il frappe d'un coup sec et sectionne la pierre. Au fond, un cliveur est un peu un maître-tailleur.

La taille et le polissage sont capitaux car ce sont eux qui véritablement permettent à la pierre d'étinceler. Une fois polie et taillée la pierre est prête à passer dans les mains d'un bijoutier.

Enfin, pour finir, voici quelques renseignements:

- Agnès Sorel, favorite de Charles VII porta la première un diamant,
- Il faut dynamiter 250 t de roches pour avoir un diamant de 1 carat,
- Le carat, unité de poids du diamant vaut 200 milligrammes
- Le plus gros diamant du monde fut découvert en Afrique du Sud. Il pesait 3106 carats. Cette pierre fut divisée en 105 parties, dont l'une de 530 carats "La grande étoile d'Afrique" appartient à la couronne britannique.
- L'industrie diamantaire anversoise occupe 16 500 ouvriers soit les 2/3 du total mondial.

Licko

LES CONSEQUENCES D'UN CHOIX

Au terme de cette année scolaire les rédacteurs du DAHU ont souhaité avoir l'opinion du professeur sur l'ensemble de leurs trois années passées à l'école de l'A.O.T.P.

Il faut faire un effort pour se reporter à la rentrée de septembre 1968 et retrouver ces jeunes garçons : un peu intimidés parce qu'ils arrivaient dans un nouvel établissement ; chacun un peu isolé parmi des camarades inconnus, en présence de nouveaux professeurs, enfin et surtout parce que conscients qu'ils étaient arrivés à un tournant de leur vie. Le choix était fait : ils allaient s'initier à l'électromécanique, ils allaient apprendre un métier.

Pour ce faire il fallait s'intégrer dans l'école, cette école ayant ses habitudes, son règlement et ses structures.

En ce moment, ces jeunes gens, après trois ans passés à l'école, s'apprêtent à affronter les jurys du C.A.P. et du B.E.P., avec une appréhension inversement proportionnelle à l'attention avec laquelle ils ont bien voulu suivre les cours. Maintenant les jeux sont faits.

Malgré les reproches que l'on peut leur adresser, il faut reconnaître que tous ces éléments recueillis au hasard d'un concours, ont su créer un esprit d'équipe.

Comment cela s'est-il produit ? Je ne suis pas spécialiste en la matière pour en définir les données ; je crois même qu'il n'y a pas de recette : ce serait trop beau ! Mais petit à petit nous avons assisté à une transformation, à une prise de conscience par chacun de la responsabilité du groupe, aboutissant à cette "complicité" inconsciente de l'équipe.

Progressivement, nous avons vu alors s'estomper la peur du "fayottage" : l'élève qui s'apercevait, le soir, que "son camarade de semaine", avait oublié les fenêtres ou les stores, pouvait fermer les fenêtres ou remonter les stores avec l'impression d'œuvrer pour le groupe ; il n'était plus obligé de s'en aller lâchement, de se cacher même pour ne pas "se faire piquer par le prof."

Ceux qui ne savent pas ce qu'est un groupe minimiseront l'exemple, mais pourtant ce sont toutes ces petites entr'aides quotidiennes faites avec désintéressement peut-être ! pour faire plaisir pourquoi pas ? pour éviter à un camarade ou même à un ami de se faire réprimander. C'est tout cela qui donne aux membres du groupe l'habitude de "tirer dans le même sens", et non plus chacun de son côté. Les plus forts aident les moins forts, la même règle ayant cours pour les études. Ainsi nous avons pu voir celui-là qui, hier, ne s'intéressait pas à une discipline, commencer à "mordre" (comme dirait Rousselle), même s'il n'est pas devenu le meilleur, il aura au moins réussi à ne pas perdre pied.

A partir de ce moment, la partie a été gagnée. Nul ne peut présumer de l'avenir mais, quels que soient les résultats des examens, ils seront sûrement meilleurs que ne le laissaient présumer les impressions antérieures.

Je voudrais conclure en souhaitant que les cadets prennent conscience qu'une classe peut devenir une équipe merveilleuse quand on s'y sent chez soi.

On se sent alors responsable de son voisin aussi bien que de soi-même, et l'on devient un élément de cette classe "à part entière".

LES ARTS MARTIAUX JAPONAIS A NOTRE PORTEE

Les arts martiaux japonais sont des arts guerriers avant tout. Leur historique remonte à des temps très reculés. Ils sont basés sur la défense à main nue ou bien à l'aide d'instruments de travail des paysans; en effet, le peuple n'avait pas le droit, au Japon, de porter des armes. Ils créèrent donc différents moyens de défense, très rudimentaires mais très efficaces. Jadis, les moines étaient fréquemment attaqués. Ils inventèrent une technique très poussée de l'art de se défendre avec un baton ou **KENDO**. Les moines furent aussi à l'origine de la création du **KARATE**, art de se défendre avec les mains et les pieds. Puis il y eut d'autres arts de défense tels que l'aikido, le **JUDO**, plus connu, le **JIU-JITSU** etc..

L'introduction de ces arts, qui sont considérés à tort comme des sports, en Europe, se fit après la guerre 1939-1945. Le principal est le **JUDO**, à l'heure actuelle, le plus connu et le plus pratiqué. Le **KARATE** prend la seconde place puis suivent l'**AIKIDO** et le **KENDO** etc...

Il n'est rien de plus facile actuellement d'adhérer dans un club pour y apprendre l'un de ces arts. Des clubs, il en existe au moins un dans toute les grandes villes et le prix est relativement bas. Ce qu'il faut, c'est une condition physique normale et surtout une volonté d'apprendre. Le reste, c'est de l'entraînement, des mouvements répétés des centaines de fois jusqu'à parfaite possession.

La France se place, pour le **KARATE** en première place en Europe, ceci avec le karatéka Dominique Valera. Quant au **JUDO**, la France se place parmi les trois premières équipes mondiales japonaises. C'est fort encourageant pour le "sport" français.

Le judo peut être pratiqué très jeune; il est recommandé aux enfants pour un développement du corps et de l'esprit, conseillé par les médecins. Le judo bien pratiqué est un excellent remède contre la timidité, la maladresse et entraîne un équilibre physique et moral. Ses qualités sont innombrables ainsi que ses effets. Les maîtres japonais arrivent à une parfaite maîtrise d'eux-même et à un très haut degré de concentration. D'une position assise, en pleine concentration, ils sont capable, en cas de nécessité extrême, d'abattre un homme en quelques dixièmes de seconde. Mais ceci n'est pas le but principal d'une pratique des arts martiaux. Contrôle de soi-même, concentration, maîtrise de l'esprit, harmonie du corps, tels sont les buts atteints par une pratique assidue des ARTS MARTIAUX.

LE JUDO...

Nous avons fait connaissance, par l'article précédent, avec plusieurs arts martiaux, et ceci d'une manière très brève, trop brève peut-être. Je crois que parmi eux, il en est un qui est à l'honneur en France comme dans d'autres pays, par le nombre de licenciés l'intéressement qui y est porté et le nombre de clubs à sa disposition; je veux parler du judo.

En France, il y eut 185000 licenciés, c'est à dire 28000 pratiquants de plus qu'en 1969. En 1971, le nombre des pratiquants ne s'applique pas qu'au judo mais à toutes les disciplines confondues. Au mois d'avril dernier, il y eut à coubertin, une rencontre de judo qui opposait Français et Autrichiens. La défaite imposée à l'Autriche fut écrasante. La France gagna avec 16 victoires à 4, 123 points à 26, score évidemment très lourd. Parmi les meilleurs judokas, on peut citer:

Autriche : Pointness, Galler, Jungwirll, Lishka, Butka, Maracher, Aellig, Pollak, Karner.

France : Guy Auffray, Mounier, Serge, Rougé (Officiellement meilleur judoka de France).

La rencontre

Mounier remporta sur Pointness par une décision à trois points.

Vial gagna par un bon Kouchi-gari contre Jungwirll par décision à 3 points.

Gautier offrit le premier ippon de la rencontre, par un o-soto-gari sur Karner.

Auffray, par une belle action obtint une décision à cinq points contre Lishka.

Rougé surprit Simmel en o-soto-gari et poursuit par immobilisation ...Ippon.

Le premier tour s'achevait sur un total échec des Autrichiens.

Butka interrompit cette série française par 2 Waza-ari qui permirent à l'Autriche de ne pas rentrer bredouille. La soirée s'acheva dans la joie pour la France et dans l'espoir, pour l'Autriche.

Bravo à tous...

D.

Prix du paquet de cigarettes ?

En France, la ville de Salers a été, il y a un certain temps, le théâtre d'une aventure peu courante. Durant cinq jours, sous la conduite d'un médecin et d'un psychologue, les fumeurs de cette petite ville ont eu le courage d'abandonner le tabac.

La télévision et la radio ont signalé l'exploit mais personne n'y croyait trop; mais les habitants ont tenu le pari: ils refusent cigares et cigarettes et comptent entraîner les autres communes à l'"évangélisation" des millions d'intoxiqués que nous sommes.

Ceci est une anecdote comme une autre, en apparence, mais on pourrait la surnommer l'"anecdote du siècle"; en effet, elle reflète l'hostilité que tout le monde devrait éprouver face à ce "rongeur de vie" que l'on nomme la cigarette. Elle entraîne de graves conséquences au point de vue santé et durée de vie : le prix du paquet de cigarettes vaut bien cher!

Depuis le début des années 30, le cancer du poumon prenait une place de plus en plus importante parmi les causes de décès et des enquêtes démontrèrent que la plupart des personnes atteintes de cette maladie fumaient la cigarette.

Ces enquêtes faisaient déjà peser de lourdes présomptions sur le tabac. Mais au cours des dix années suivantes, des études plus approfondies ne laissaient plus aucun doute sur la relation de cause à effet entre le cancer du poumon et l'habitude de fumer la cigarette. Pendant ces dix années, le taux des décès provoqués par le cancer du poumon dans la population masculine de Grande-Bretagne, s'accrut de 75 % et, chez les femmes, le taux de décès concernant ce même mal commença à augmenter. Les recherches relatives au cancer du poumon chez les fumeurs ont naturellement conduit à l'étude d'autres causes de décès; on s'est alors aperçu que, parmi ces dernières, il en était deux, à savoir la bronchite et la thrombose coronaire, chez les hommes jeunes, qui frappaient plus particulièrement les fumeurs de cigarette.

L'homme qui fume vingt cigarettes par jour ou davantage depuis l'âge de vingt ans voit son espérance de vie diminuer de cinq ans par rapport au non-fumeur du même âge. Et s'il fume quarante cigarettes ou plus, la différence peut atteindre huit ans. Chez l'homme de cinquante ans fumant vingt cigarettes par jour, le risque de mourir au cours des dix années

à venir est double de ce qu'il est chez le non-fumeur.

Il y a deux ans, à l'ouverture de la conférence mondiale sur le tabac et la santé à New-York, l'ancien médecin-directeur des services de la santé publique des Etats-Unis, le dr. Luther Terry donna le ton en déclarant: "Nous sommes arrivés à la fin d'une époque dans l'étude du tabac et de la santé. La période d'incertitude est terminée. Bien que la science continue à chercher l'explication du phénomène, il n'est plus possible de douter que le fait de fumer la cigarette est une menace directe pour la santé du fumeur!"

Si cette déclaration était vraie en 1967, elle est aujourd'hui d'une vérité bien plus évidente. De tous côtés s'accroissent des faits qui montrent que fumer la cigarette est l'un des plus grands dangers pour la santé. Les risques de cancer du poumon, de la bouche, du larynx et de l'oesophage sont plus grands chez les fumeurs. On peut citer un autre résultat: c'est que, pour la première fois depuis le début du siècle, l'espérance de vie de la population masculine diminue au lieu d'augmenter.

Outre les restrictions à apporter à la publicité, il est souhaitable que les emballages de cigarettes portent un avertissement sans ambiguïté sur le danger que constituent les cigarettes. Je n'ai guère le temps d'apporter des détails sur d'autres mesures souhaitables et qui sont en voie d'adoption. Elles comprennent des restrictions sur la vente des cigarettes aux enfants et l'interdiction de fumer dans les lieux publics et les lieux de travail. Je voudrais, pour conclure, donner mon point de vue et finir sur une note d'espoir. Je pense que le climat de l'opinion publique est entrain de changer, qu'on attend davantage d'une action plus positive du gouvernement, que l'agrément socialement accordé à la cigarette est moins fréquent, qu'un nombre croissant de personnes commencent à penser qu'il n'est pas nécessaire de fumer pour avoir l'air adulte et qu'il est nécessaire de ne pas fumer pour rester en bonne santé.

Si l'ennemi perd du terrain, c'est le moment de redoubler d'efforts pour remporter la victoire...

D.

---ooOoo---

.PRET POUR LES VACANCES 71.

Après l'ouverture du 12 juin, voilà deux mois chauds qui je l'espère seront le summum du pêcheur.

Pendant cette période, on peut s'adonner à toutes les pêches possibles puisque toutes les périodes d'interdictions viennent de se clore. Pour le pêcheur sportif, à lui le torrent, ses truites, ses saumons et ses ombres. Le pêcheur de concours vient de retrouver son ambiance et enfin, le vacancier peut se livrer à cette détente passionnante.

Nous allons prendre aujourd'hui, un vacancier pêcheur qui possède à sa portée une rivière et un canal. Donc deux lieux de pêche s'opposant par leur courant. En plus il a la chance de jouir d'un temps splendide et d'un soleil torride.

Il est 4 heures, le réveil vient de sonner, les réparatifs sont bouclés et il est temps de partir au canal recouvert encore de brume. Il fait frais et pas un souffle de vent ondule l'eau. Le temps de monter le lancer et une cuillère et déjà une chasse froisse l'eau à la surface. Vite un jet dessus, ce devait être une perche car une muée d'alévins a bondit dans la brume. La supposition s'avère vrai car notre ami sent une secousse brusque dans son poignet, puis des frémissements. Finalement il la sort de l'eau, encore "essoufflée". La première partie de la matinée se passe ainsi jusqu'à 8 heures. Puis il est temps de déjeuner. A 9 heures, il repart cette fois-ci en rivière où il possède un coin en barque. La rivière traversée, il s'installe et amorce avec du chenevis cuit, le courant étant assez fort il pêche donc à l'asticot, esches estimées, du gardon, du lotu, du chevaïne, de la vannoise. A midi le voilà revenu, bouriche pleine et prêt à repartir mais il faut manger. A 2 heures, il repart au canal sous un soleil de plomb mais cette fois pour attraper de la friture de gardonneaux, d'ablette et de plaquette (petite brème). Pour cela il pourra escher avec du nain, des vers de vase, de la vâte, des asticots, du chenevis et même de la crème de gruyère. La friture faite il peut nlier et partir en rivière à la mouche vers 7 heures dans le coin où les eaux sont vives et où l'on voit gober les truites et les chevaines et c'est ici que se terminera sa journée de pêche.

Pensez à ce vacancier et si vous aussi possédez ce privilège d'avoir ces deux sortes de rivière, essayez d'organiser votre journée à la manière de celle-ci et vous connaîtrez toutes les joies et le plaisir que peut apporter à un pêcheur un jour comme celui-là.

TMR

--0000000--

Nous nous sommes amusés à plusieurs camarades de relever quelques anecdotes amusantes. Elles se sont toutes déroulées lors de différents cours.

Relevé dans une interrogation sur la sécurité sociale concernant les prestations en nature.

"La sécurité sociale, au lieu de rembourser en espèces, offre suivant l'importance des frais, des sacs de blé, de maïs ou de PATATES....."(Eh oui!)

Sans commentaires!

0 0 0
0

Un autre élève dans un exposé sur un roman commença de la manière suivante:

"Le livre commence dès la première page"

Et pourquoi pas.

0 0 0
0 0
0

Un professeur s'énerve:

"Ne me faites pas répéter ce que je n'ai pas dit"

A notre époque il est permis d'anticiper!

Darwin

0 0 0
0 0
0

Un professeur s'écoutant parler.

"Je reprends mon moteur shunt!.....je reprends mon moteur shunt"

Et le cours continua dans cette merveilleuse chambre d'échos..

0 0 0
0 0
0

Il est évident que ces quelques anecdotes ne nous ont pas empêché de travailler sérieusement mais dans la bonne humeur il est vrai.

DDFHMLRST

La lime à travers les âges.

Par *Boussolle*
et *Duchemin*

La lime joua un grand rôle dans l'histoire...
Dès la création du monde, elle fit son apparition ...

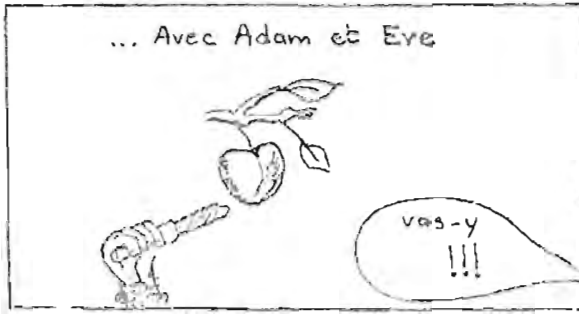

Dès cet instant, elle est déjà l'ustensile du pécher. Elle devra ainsi se propager jusqu'à nos temps modernes.

Malgré tout, elle fût un objet très utile, dès la préhistoire ...

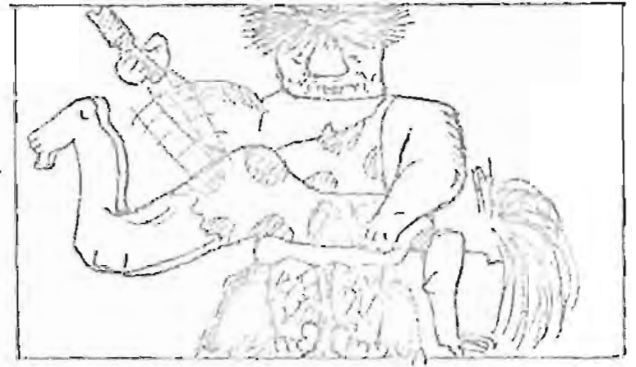
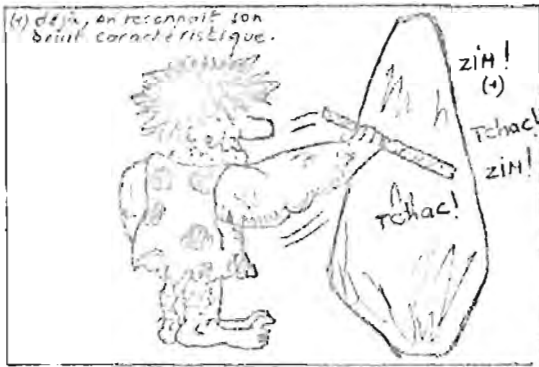

Sa présence se fait déjà sentir!

Peu à peu le temps passe, et peu à peu, dans le monde entier, elle s'impose ...



A Rome, pour les
puissants,



En Gaule, pour le Guy

Du Moyen-Age, contrairement à ce que les historiens ont avancé, le sceptre de St Louis n'était pas une main mois...



(Rappelons qu'à cette époque, la lime étant reconnue comme objet de luxe en faisant payer au possesseur, sa "taille"...

...une lime, symbole de justice. On disait alors, à cette époque que St Louis "ajustait" (en vieux Français)

Plus tard, survient la guerre de "Cent dents"

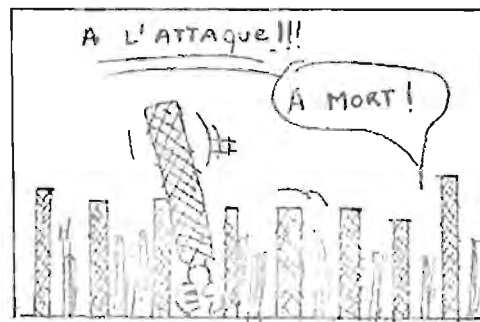

Cette guerre prit un aspect "très Croisé" par sa durée... et fut comparée aux croisades de jadis...

Bref (comme s'écria qui vous savez!), passons...

Plus tard, après Marignan, la lime n'est employée que pour des travaux beaucoup plus sombres; citons les limeurs de bourses

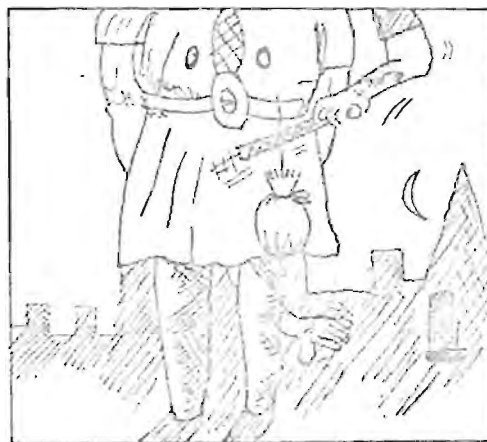

et la lime grandit encore...

Louis XIV l'amène à son apogée en ébavurant la première pierre du château de Versailles. Il utilisera alors la "Bâtarde" (de provenance populaire comme son nom le fait si discrètement sentir) : voir récit de l'historien M^r de Tièrs - Point.

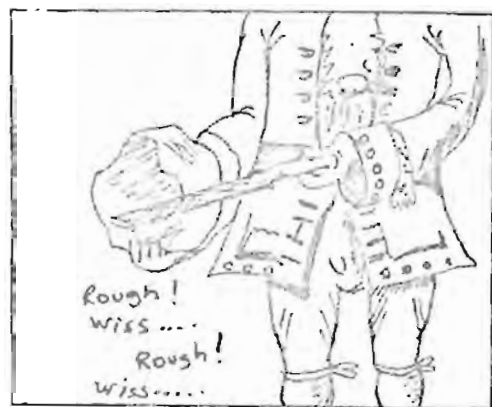

Louis XVI, qui était horloger, adoptait alors les limes dites "aiguilles" mais, étant myope, il les cherchait partout (Dieu sait où il avait la tête !)

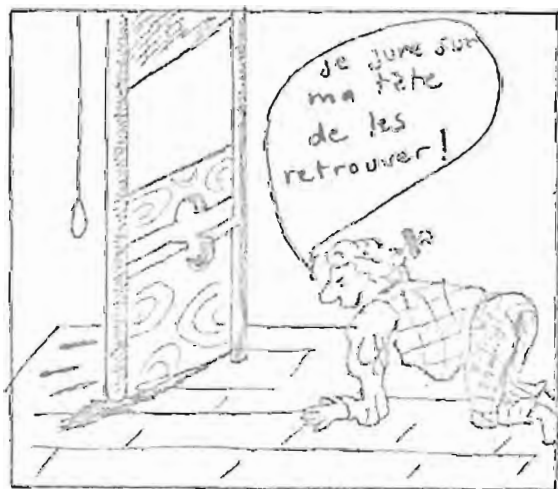

Plus tard, dans sa baïoïre, Marat était trouvé mort, une lime dans le cœur (à cette époque, le "cœur-croisé" existait déjà). On pourrait dire que l'assassinat était net et sans bavures!... (ce jour-là, je ne crois pas qu'il se marrât!)

Marat, un jour, en nageant, a été enlevé par une lame!

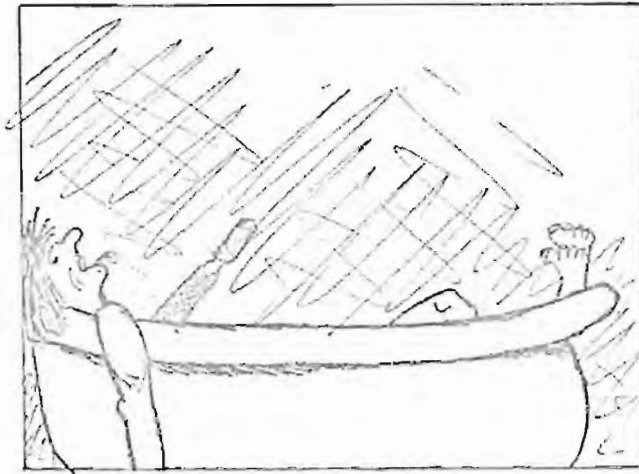

Puis se termine la terreur qui laisse sa place à un homme grand (plutôt, à un grand homme!) j'ai nommé NAPOLEON. Il épousa Joséphine qui était une femme demi-douce!



① lime porte-bonheur qui permit à napoléon de gagner tant de batailles éclatantes. C'est pourquoi il plaçait toujours sa main dans son gilet pour voir s'il ne l'avait pas perdu. Son flair y contribua aussi c'est pourquoi on disait qu'il avait un flair de "limier".

Puis la lime voyage de république en république ...

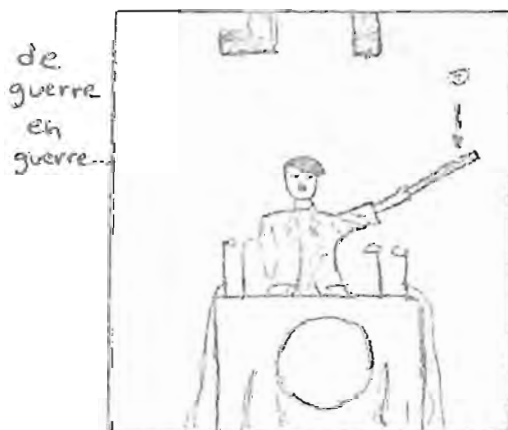

de paix en paix ...

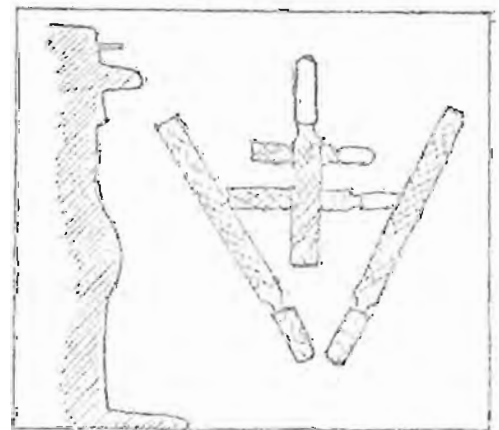

① lime

... D'amour en amour

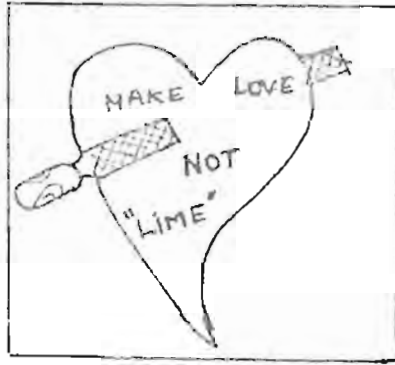

et...

... d'atelier en atelier ...

la
fenêtrée!!!!
* W

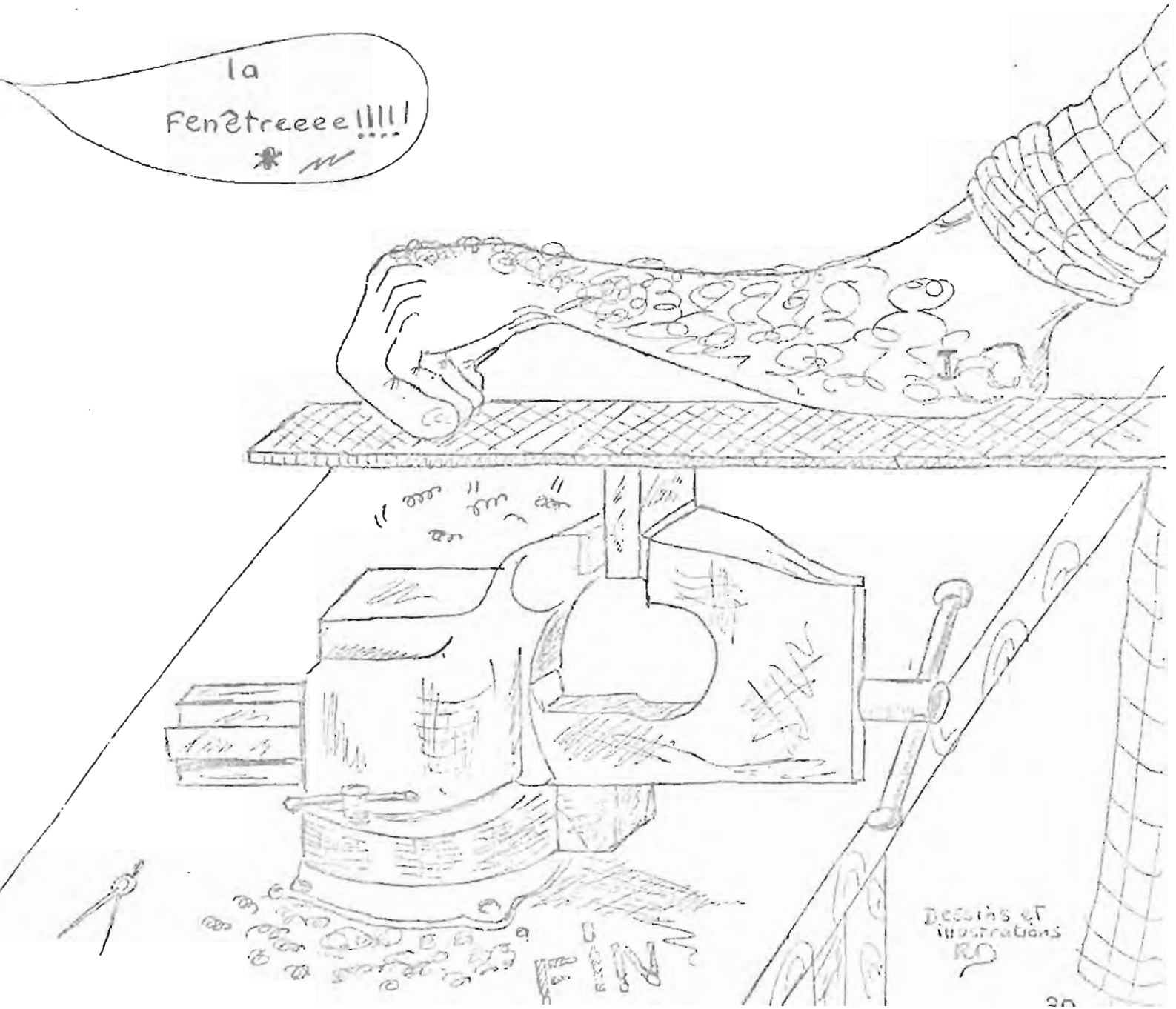

RENDEZ-VOUS A TOKYO...

(Suite)

RESUME

Marc Leroy, agent de renseignement, est envoyé au Japon, à Tokyo pour découvrir les membres d'une organisation secrète japonaise, à la solde russe ; ces derniers ont enlevé Paul Weber, autre agent, après s'être emparé d'un missile de longue portée. Ce dernier, aux mains des fanatiques, deviendrait bientôt une catastrophe pour le monde entier.

Leroy arrive à Tokyo. Un groupe de Japonais s'empare de lui. Il retrouve, avec cette bande, une jeune japonaise qui l'a sauvé quelque temps auparavant.

---oo0oo---

Six heures - Le repaire semble désert car aucun bruit ne révèle la présence d'êtres humains derrière la porte massive. La légère fraîcheur matinale enveloppe la cellule. L'humidité suinte sur les murs lézardés. Sur ces derniers, de nombreuses inscriptions et graffitis révèlent le passage de bon nombre de pauvres diables à qui on a offert aussi l'hospitalité bien connue des Japonais.

Marc, en attendant la suite des réjouissances, se mit à la recherche d'un micro peut-être inexistant ; c'était une habitude comme une autre. La première paroi fut parcourue sans succès. Leroy s'attaqua à la seconde. Il cherchait en même temps une faille dans le mur qui pourrait éventuellement arranger son évasion. La paroi était ruisselante et froide et laissait sur les mains de Marc une sorte de pâte jaunâtre. Il creusa légèrement de ses mains mais dut renoncer à continuer ; à quelques centimètres de profondeur apparût une autre paroi, cette fois de ciment.

Des pas résonnèrent derrière la porte. Marc s'assit rapidement sur son lit et attendit. Un bruit de ferraille jaillit de la serrure et la porte s'ouvrit. L'homme au visage d'épouvante entra le premier, suivi aussitôt de deux Japonais. L'un d'entre eux lui passa les menottes et le fit lever. Un coup de crosse le projeta dans le couloir. De nouveau, il fût conduit dehors il prit le même chemin que pour venir, le même bandeau, la même voiture. Celle-ci dézarra. Le trajet lui sembla relativement court. Au bout d'environ une heure, le moteur s'arrêta. On retira le bandeau à Marc.

Au bord de la route, s'étendait la plage, et un peu plus loin, la mer. L'endroit était particulièrement désert.

Un des hommes sortit de la voiture, fit quelques pas puis s'agenouilla. Il sortit de sa poche, un tube qu'il planta dans le sable. Quelques instants plus tard, une fusée s'éleva dans les airs avec un sifflement aigu. Puis le silence revint.

Tout est calme. De part et d'autre s'étendent les rochers recouverts d'algues marines. Seul, le bruit du flux et de reflux de la mer se fait entendre, mêlé à celui du vent soulevant des nuages de sable. Il se passa environ dix minutes lorsqu'un des hommes fit signe à Marc de descendre ; l'autre homme fit de même. Seul restait le chauffeur.

Le Japonais qui descendit le premier s'adressa aux deux autres, pointant son doigt en direction du large.

Une tache noire se rapprochait peu à peu. Il vérifia avec ses jumelles. Le chauffeur démarra la voiture, fit demi-tour sur la route et repar-tit seul.

Les trois hommes s'avancèrent au bord de la plage. Marc avait mainte-nant peu de chance de s'en sortir, tout au moins pour l'instant. Le groupe s'arrêta.

Maintenant, le bateau était tout près. Un canot à moteur se dirigea vers eux. Il y avait deux hommes à bord, armés, eux aussi. Ils échange- rent quelques paroles avec les anges-gardiens de Marc. Puis, ils embar- quèrent.

Les hommes discutaient entre eux, riaient de satisfaction en regardant Marc. Les cinq hommes étaient bien bâtis, tous en uniforme orné d'un serpent rouge; ils étaient sûrs d'eux. Le plus grand sortit une bou- teille de sous un siège. Il l'ouvrit avec un large sourire de satis- faction et avalla une bonne gorgée. Il rota de contentement et passa la bouteille aux autres qui riaient de plus belle.

Le moteur s'arrêta. Le canot, par son élan vint à côté du grand bâ- teau, ce dernier ressemblant plus à un petit bâtiment de guerre qu'à un yacht de croisière. Une échelle de corde se déroula et l'un des hommes s'en empara. Il grimpa le premier, suivi de Leroy et des trois autres. Arrivé à bord, Marc, d'un regard circulaire, aperçut plusieurs batteries de mitrailleuses et de canons. Des dizaines d'hommes en u- niforme grouillaient. Un haut- parleur hurlait des ordres, se succé- dant les uns aux autres.

On conduisit Marc dans une cabine. La porte se referma derrière lui. Marc ne pouvait même pas s'offrir le loisir de s'étirer, de se déten- dre. Ses menottes l'en empêchaient; il souffrait de ses poignets. Il y eut une secousse et le bateau se mit en marche.

Le temps lui semblait une éternité.

Sur le pont, c'était un va-et-vient continu. Tout semblait être parfait- tement organisé, calculé, étudié avec une précision extrême.

La mer était calme. Aucune trace d'une terre quelconque entourait le bateau. Le temps passa, une heure puis deux, puis trois.

De nouveau, le haut-parleur envoya des ordres. Droit devant le bateau, apparût une petite île, et plus il s'approchait, plus elle devenait gran- de, puis immense. Des murailles s'élevaient, bordées directement par la mer. Pas de plage, seul un mur hostile se dressait, parant ainsi tou- tentative d'invasion par la mer. Seul, un abri naturel permettait aux bateaux d'accoster et de jeter l'ancre.

Le navire s'avança lentement à une dizaine de mètres de la roche et stoppa les machines. Quelques minutes plus tard, un sous-marin émer- gea des eaux profondes à vingt mètres du bateau.

Un homme sortit du sas; il agitait un drapeau. Du bateau, on lui ré- pondit en morse à l'aide d'un projecteur.

La porte s'ouvrit. De nouveau, trois hommes armés s'a- vancèrent vers Marc. On lui enleva les menottes. La chair de ses poignets était meurtrie et il ne pouvait les bouger sans que mille lances pénètrent dedans. Ils sortirent, montèrent sur le pont puis franchirent une petite passerelle menant au canot. Ce dernier des- cendit jusqu'à entrer en contact avec la surface de l'eau et démar- ra en direction du sous-marin.

La mer était calme, quelque peu moutonneuse, au loin. Le ciel envolo- pait le décor de son immense voile d'un bleu d'azur. Marc tira les conclusions premières en ce qui concernait son arrivée dans ce lieu de séjour forcé. Il y avait deux moyens seulement de s'échapper du repaire: Par sous- marin ou par hélicoptère.

Il repérait de son mieux les moindres détails qui l'entouraient: les roches et leur éventuel accès, les postes de mitrailleuses et de garde et les hommes qui pourraient lui servir.

Ils arrivèrent à la hauteur du sous-marin. Trois hommes attendaient. Ils échangèrent quelques paroles avec les gardiens de Marc. Ces derniers saluèrent et repartirent vers le bateau. Les hommes portaient le même uniforme orné du même serpent rouge.

Ils firent descendre Marc à l'intérieur du sous-marin et refermèrent le sas. Deux hommes attendaient et prirent la surveillance de Leroy. La traversée ne dura que quelques minutes et le sous-marin émergea de nouveau à la surface, cette fois d'une eau parfaitement calme. Le sas s'ouvrit et tous montèrent sur le pont. On leur tendit une passerelle d'un quai; ils la franchirent.

L'île se présentait de cette manière: A l'intérieur de celle-ci, c'était la mer qui arrivait grâce à une porte naturelle, dans la muraille. Cela permettait aux habitants de sortir à l'extérieur sans se faire repérer et interdisait l'accès aux bateaux étrangers; seul, le sous-marin pouvait pénétrer dans le repaire. D'un côté était installé un hangar à hélicoptères et avions de faible gabarit; ceux-ci pouvaient prendre leur envol grâce à une plateforme mobile pouvant monter ou descendre au sommet de l'île. Plus loin, des bâtiments s'alignaient les uns à côté des autres. On conduisit Marc au quartier Général. Ils s'approchèrent des maisons, formant une véritable ville, et se dirigèrent vers la plus grande et la plus luxueuse. Un des hommes frappa et pénétra le premier, suivi de Marc et des trois autres hommes. A l'intérieur, tout est de style européen. Les murs sont ornés de tableaux et d'armes anciennes. Au milieu de la pièce, trône un grand bureau, où siège un homme.

- Approchez !

Marc s'exécuta lentement, aussitôt suivi de ses anges-gardiens.

L'homme leur fit signe de reculer et de rester près de la porte.

- Enchanté de vous connaître, Monsieur Leroy, fit l'homme poliment! Sa voix était grave et paraissait peu habituée à dire des politesses. Il reprit:

- Asseyez-vous, je vous prie.

Il parlait un Français sans accent. Marc ne broncha pas.

" Il paraît que vous êtes à la recherche de notre entreprise; voila qui est fait. Depuis votre départ de l'aéroport, vous avez été suivi jusqu'ici. D'ailleurs, j'étais aussi de la filature, par curiosité. Je suis sûr que vous m'avez déjà vu".

Marc essayait de se rappeler l'endroit où il l'aurait rencontré; puis, il se souvint. C'était à l'hôtel, le soir de son arrivée....L'homme qui lui avait laissé sa place à la table de jeu.

L'homme reprit la parole;

- Mon nom est Go-Tsé.

Marc fronça les sourcils, ce qui n'échappa pas à son interlocuteur.

" Mon père était Français et ma mère, Japonaise. J'ai gardé malgré tout le type européen..."

Il s'interrompit et prit un coffret sur son bureau.

" Cigarette?"

Marc repoussa son offre d'un signe de la main. Il reprit:

- J'ai longuement réfléchi à votre sujet et je crois que nous pouvons nous entendre.

Marc réfléchit rapidement et répondit:

- Je ne peux vous donner ma réponse tout de suite...

- Bien sûr, bien sûr, nous verrons dans quelques temps...

" En attendant, vous allez faire connaissance avec vos nouveaux appartements."

Il fit un signe à ses hommes, Marc et ces derniers sortirent.

(suite au prochain numéro)

TROIS ANNEES DE FRANCAIS.

Que nous ont apporté trois années de Français ?

A cette question, nous pourrions fournir d'innombrables réponses. Essayons cependant de noter les avantages principaux d'un cours de Français tel qu'il nous a été donné de suivre durant ces trois années d'apprentissage.

Tout d'abord, nous avons bénéficié d'un cours agréable suivi positivement par tous. Je crois que l'intérêt unanime est à la base de tout enseignement. Les nombreux exposés que nous avons fait ont été l'objet de maintes découvertes en connaissances générales, grammaticales et vocabulaires.

Le professeur nous a donné beaucoup de libertés en ce qui concerne le choix des sujets et l'organisation du cours-même. Les fautes d'expression nous ont été rectifiées habilement et sans reproche, telle une parenthèse apportée normalement dans un texte.

En dehors des exposés, le professeur nous a proposé de créer un journal, notre journal. Ce dernier, une fois "parti", Monsieur Créplet s'est effacé, nous laissant le libre choix des sujets, et à ce que l'on peut appeler notre "liberté d'expression". Il restait malgré tout notre guide, notre conseiller, nous donnant telle ou telle idée, tel ou tel conseil précieux.

Nous avons, ainsi, réellement appris à parler en bon Français, à écrire avec très peu de fautes d'orthographe, et nous exprimer en phrases claires et précises.

Le cours de Français nous a permis de nous pencher sur des problèmes actuels, de grande importance: le racisme, l'automatisation et ses conséquences, la délinquance juvénile etc...

Nous avons pu être initié à la vie civique et professionnelle future, d'une manière agréable et sérieuse, grâce au cours de législation du travail.

La plus belle preuve matérielle que nous ayons, c'est notre journal, le DAHU, preuve de confiance en notre professeur pour cette entreprise à laquelle nous croyons et qui se réalise fort bien. Nous souhaitons que cela dure, avec le même intérêt que nous y portons actuellement.

Nous ne pouvons donc que remercier, notre professeur de Français, tous nos professeurs.

Les élèves:

DDFHLMRST...

---ooOoo---

Le cheyaine à la surprise



Voilà le climat chaud et torride de juillet et août où le "blanc" monte en surface pour gober les insectes abondants en cette saison. Nous adoptons à ce temps, une technique de pêche simple, efficace, ne demandant qu'un bon camouflage du pêcheur. Le matériel utilisé peut être étudié en quelques lignes du fait de sa simplicité.

Il englobe:

- Une canne en bambou ou fibre de verre, assez raide et d'une longueur approximative de 6 mètres.
- 1 mètre 50 de fil nylon 24/100.
- Des hameçons allant du N° 12 au N° 8 suivant l'esche utilisée.
- Et surtout n'oubliez pas l'épuisette.

Les esches utilisées sont principalement:

- La mouche de maison préférable à la mouche bleue.
- La sauterelle petite et verte que l'on trouve dans les prés.
- Le papillon de nuit
- L'éphémère
- La fourmi volante
- Le gros moustique dit "cousin".
- La mouche de pierre.
- La mouche artificielle, imitation fourmi ailée...

Maintenant, il faut choisir les lieux, dont les meilleurs sont encore les endroits dits inaccessibles, les arbres et les ronces bouchant l'accès à la rivière. Il suffit, où la rivière est peu profonde, de contourner cet obstacle et de se poster en bordure sous la voûte des branches. S'habiller en couleur neutre, de préférence vert (treillis) et d'être muni de bottes ou de cuissardes. Pour monter la ligne sous cet amas de feuilles, il faut déjà attacher la ligne au scion puis accrocher l'esche et ensuite monter la canne bout par bout. Le poisson pris, faire l'opération inverse. Il faut aussi rappeler que l'in-

secte doit être posé en surface, ce dernier en coulée ne rapportant pas les résultats escomptés. Reste la touche et le ferrage sec ainsi que la sortie du poisson avec autorité.

Après cette théorie, la pratique reste à faire et, nous vous souhaitons la surprise du poisson et peut-être la vôtre si vous avez la chance de ferrer une truite.

Pour tout renseignements, s'adresser à T. Desmulie et JM. Rousselle à la Courterie Montmartin S/Mer (50) Manche.

A bientôt.

T.JM.

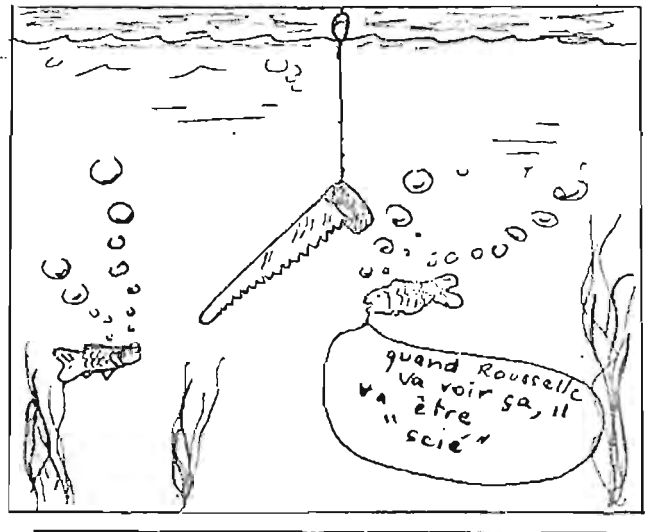

REVERIES



LES PLEURS.

Ne retiens pas tes larmes,
Laisse se mouiller tes yeux,
Ton coeur est en alarme,
Laisse pleurer ton âme.

Des sursauts de chagrin
Attristent ton visage;
Du revers de la main,
Tu chasses les orages
De sanglots éperdus
Qui t'inondent le coeur
D'une pluie de rancœur;
Mais pourquoi pleures-tu?

Ne retiens pas tes larmes,
Laisse pleurer tes yeux,
Ton coeur est en alarme,
Laisse pleurer ton âme.

Ton regard merveilleux
S'est soudain attristé;
Enfant, fais les aveux
De ces larmes incencées.
Confie-toi, fais confiance
A ceux qui, avant toi
Au cours de leur enfance,
Ont pleuré bien des fois.

Ne retiens pas tes larmes,
Laisse pleurer tes yeux,
Ton coeur est en alarme,
Laisse pleurer ton âme.

Maintenant, tu souris,
Ton visage s'éclaire;
Du fond de tes yeux clairs
S'effacent tes soucis.

Ame, vous êtes mes pleurs,
Larmes, vous êtes ma vie,
Trahison de rancœurs,
Espérances et oublis.



L'enfant, c'est ma jeunesse.
Les pleurs furent ses amies;
Maintenant, ma vieillesse,
De ces larmes, est le fruit.

D.

- Naufrage -

Bâtiment voguant à l'écart,
Je veux t'appeler " Pensée".
Le vent qui vient de t'emporter,
Je lui donne pour nom "Hasard".
Le désert dans lequel tu glisses,
Je le surnommerai " Délice ".
Et le récif où tu vas droit,
Je le désignerai par " Toi ".

R.

- Pour toi -

A toi, beauté, ma prêtresse,
L'amour, sur ton corps, s'est dressé;
Infante à jamais délaissée,
Es-tu de l'été la déesse?
T'identifie-tu à ivresse?
Te compares-tu aux délices?
Egales-tu la blancheur du lys ?

R.

- Le rire -

Riez beaucoup, riez souvent,
Croquez ce fruit à pleines dents;
Dégustez-le, reprenez-en,
Partagez le , en rigolant
C'est doucement que ça commence,
Par quelques sursauts de la panse;
La olague est bonne, plus on y pense,
Le mot est fin; l'astuce immense.
Ca continue par la grimace
D'un front plissé, d'une bouche en coeur,
Qui ne font qu'un, qui ne se lassent
Pas de l'histoire; ah, quelle humeur !
" Elle vaut le coup, j'la racont'rai!"
"J'en ris encore, excusez-moi!"
" J'ai mal au ventre, de grâce, pitié!"
" Allez, raconte, encore un'fois!"
Hi hi hi hi, hé hé hé hé,
Ho ho ho ho, Ha ha ha ha..!

D.

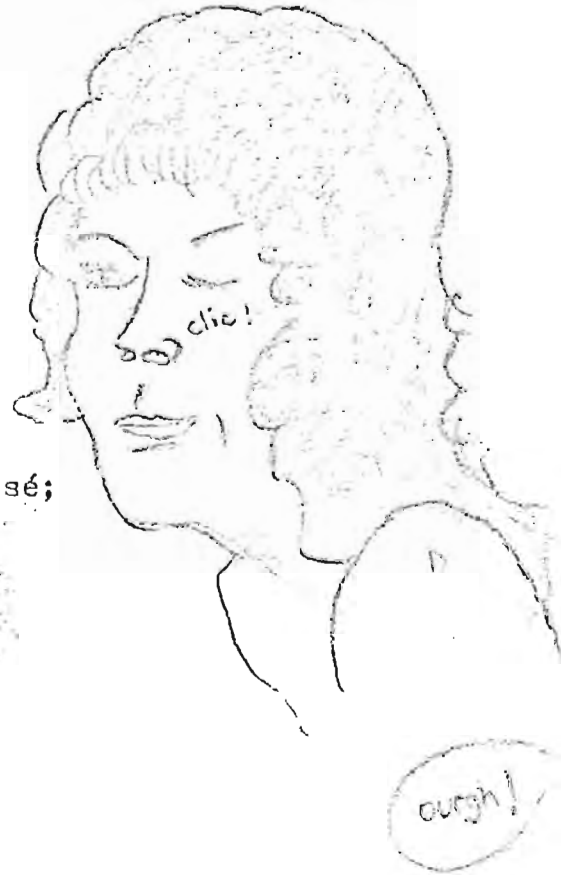

Faux

VRAI ou FAUX

Répondez par oui ou par non; 1 point par bonne réponse;
Total sur 10 points.

- 1) Une artichautière est un terrain planté d'artichauts ?
- 2) On donne à la morue le nom de merluche ou de cabillaud ?
- 3) Une obole est une bonne action faite à un mendiant ?
- 4) L'oison est le petit de l'oie ?
- 5) Un official est un juge ecclésiastique ?
- 6) Le papillome est le nom donné au plus petit des papillons ?
- 7) Un parian est un parachutiste italien ?
- 8) Un "Squire" est l'ancien mot anglais pour désigner un jardin public ?
- 9) La palme est une ancienne mesure de longueur italienne ?
- 10) Une cordée est une ligne de fond portant un hameçon ?

(Solution en dernière page)

Histoire:

- Papa, regarde, il y a une araignée au plafond..!
Le père, distrait, lisant son journal:
- Eh bien, mets le pied dessus et écrase-la !

La vie a de bien curieux paradoxes: Comment se fait-il par exemple que, pour avoir de l'argent devant soi, il faille en mettre de côté ?...

---ooOoo---

Rébus



y' 35 ans



M' 000
000

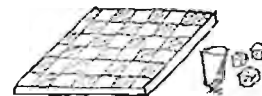
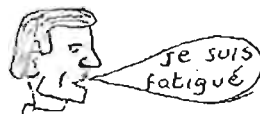

N' S

- MOTS CROISES -

	I	II	III	IV	V	VI	VII	VIII	IX	X
1										
2										
3										
4										
5										
6										
7										
8										
9										
10										

HORIZONTAL.

- 1 Petit arbre
- 2 Qu'on ne voit pas souvent - Dans le fond des parcs à huitres
- 3 Anagramme de bog - Famille du sapin.
- 4 Anagramme de mule - Du verbe être.
- 5 Collège d'enseignement industriel - Parcours des yeux.
- 6 Début de basque - Chat.
- 7 Monnaie libanaise.
- 8 Entourée d'eau - Prénom.
- 9 Préposition - Anagramme de ile - Seule.
- 10 Note - Rivière

VERTICAL.

- 1 Conifère d'ornement.
- 2 Partie de quadrupède - Pronom.
- 3 Se dit d'un acide.
- 4 Note - Mesure chinoise.
- 5 Anagramme de nerves.
- 6 Arbre résineux - Bourgeon des arbres
- 7 Anagramme de cris.
- 8 Arbre d'Australie.
- 9 Bière composée de malt - Liaison.
- 10 Du verbe user - Vin.

SOLUTION

HORIZONTAL 1 Arbrisseau 2 Rare - Acule 3 Abo - Epicea 4 Ulme - Ira.
 5 CBI - Lu. 6 Asque - Lynx 7 Poupie 8 Ile - Nestor 9 Au - Tel - Une
 10 SI - Isles.

VERTICAL
 1 Araucarias 2 Rables - Lui 3 Bromique 4 Re - Li. 5 Vermes
 6 Sapin - Ocell. 7 Scir - Lus 8 Eucalyptus 9 Ale - Union 10 Usas
 Xers.

Prenons 3 allumettes

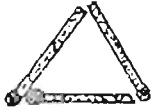

A l'aide de ces trois allumettes, confectio-
nez un cercle.

D +

(Solution en dernière
page.)



Quelle est la boule la plus près du point D ?

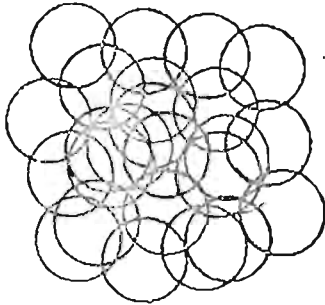

Combien de cercles voyez-vous
dans cet ensemble ?

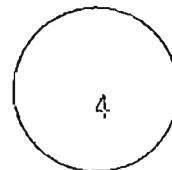
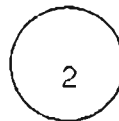
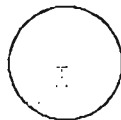

Parmi ces 4 boules, quelle est celle qui est rouge ?

(Solution en dernière page).

---ooOoo---

CROISES

GEANTS

(Définitions page
suivante)

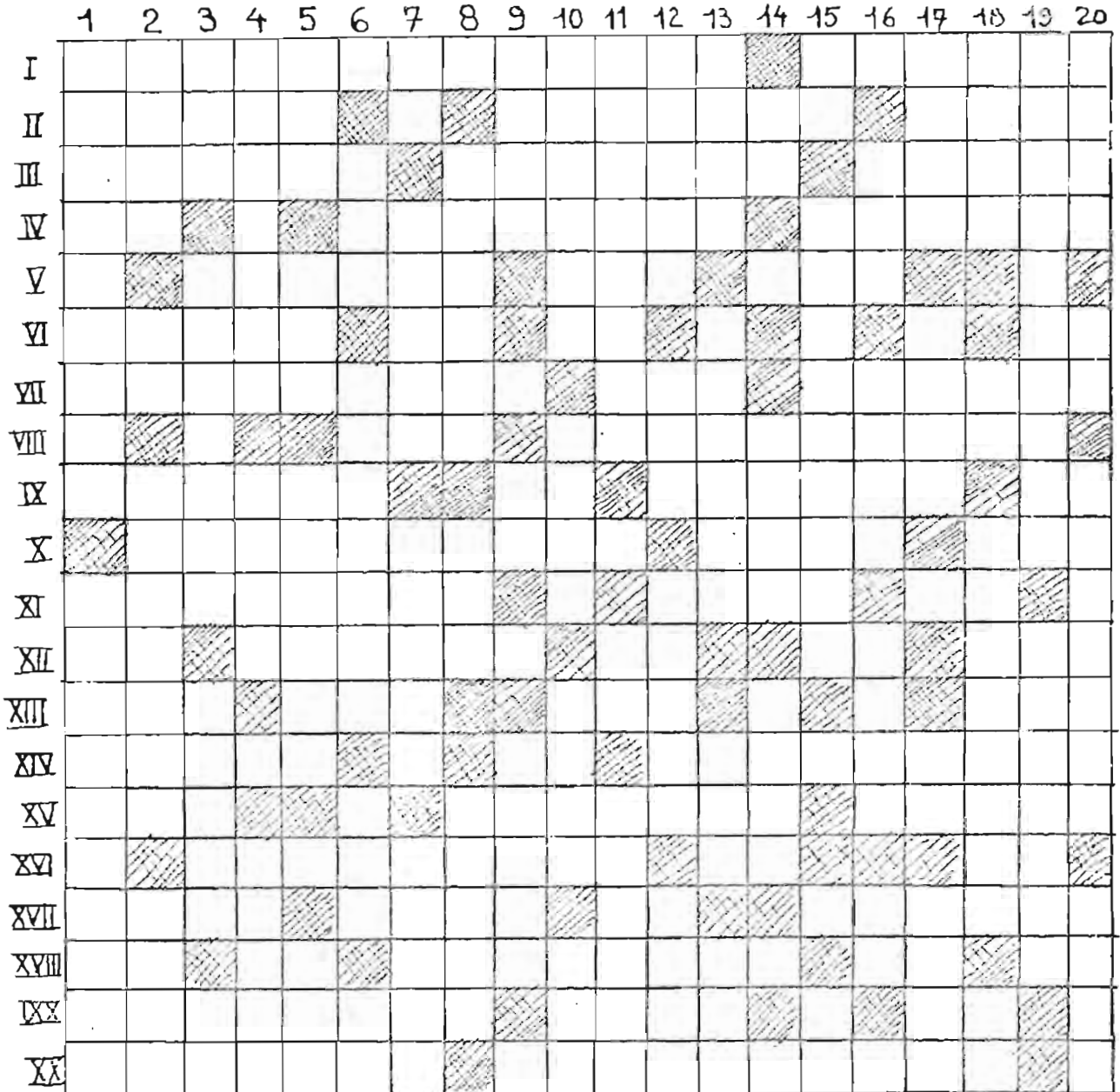

Duchemin

HORIZONTALLEMENT

- I) Ne peut être échangé - Cinq magistrats de Sparte.
- II) Travail - Les murs en ont parfois - Ville d'Algérie.
- III) Tribu tartare - Qui est du devoir d'un fils - Ville d'Allemagne.
- IV) Symbole chimique de l'indium - Petite chapelle - Fixée avec des bosses.
- V) Ancien nom de la Grande-Bretagne - Partie de pédale - Dénué d'esprit.
- VI) Mathématicien suisse - Ne fait rien sans "l" - Infinitif - Symbole chimique du calcium.
- VII) Action de nourrir - Désigne une personne ou une chose - Certains bruits en font l'effet.
- VIII) Abréviation d'un acide - Mode de digestion particulier -
- IX) Boîtes à bijoux - Regardé avec attention - Perdre - Symbole chimique du cérium.
- X) Heurter avec violence - Ils sont le plus souvent dans les arbres - Adjectif démonstratif.
- XI) Absence de trouble - Peintre et sculpteur espagnol - Adj. démonstratif.
- XII) Unité de monnaie chez les anciens Romains - Oxyde de silicium - Ancien affirmatif - Négation - Préposition.
- XIII) Conifère - Oie renversée - Note - Moitié de conventionnel girondin qui se rallia à Napoléon.
- XIV) Sillonnent tous les pays - Note - Cachot souterrain.
- XV) Forment presque un toast - Récipient pour la vidange - Ivre.
- XVI) Grand peintre et graveur hollandais - terminaison au féminin -
- XVII) Lourdes pièces de bois pour paver - Traitement médical - Symbole chimique de l'actinium - Courbées.
- XVIII) Symbole chimique de l'ytterbium - Connu - Temps pendant lesquels les examens ont lieu - Dans - Possessif.
- XIX) Matelot spécialiste chargé des signaux, sur un bateau - Eau, d'une manière poétique - Dans.
- XX) Sport noble - Qui ne peut être rassasié.

VERTICALLEMENT

- 1) Fille d'Agammemnon et de Clytemnestre - Végétal qui tire sa nourriture de substances organiques en décomposition.
- 2) Gaz rare de l'atmosphère - Deux mêmes lettres - Historien grec.
- 3) Morceau de cirage - Assouffir - Nom usuel du salpêtre
- 4) Sinuer - Étendue de terre entourée d'eau - Envol.
- 5) Issue - Presque un abri - Chants funèbres, chez les Grecs - Sans variétés.
- 6) Pronom pers. réfléchi - Plateau de grès, au Sahara - Mozart en écrivit un - Préfixe.
- 7) Terminaison fem. plur. - Isoler les fibres textiles des tiges du lin - Anagramme d'un écrivain français - Adroite.
- 8) Petit drapeau - Début d'un oecuméniste - Peser le contenant.
- 9) Chaque maison en possède un - Rusées -
- 10) Anagramme d'un poteau de condamné - On y circule - Femme de lettres française - Possessif.
- 11) Anagramme de quibeire - Note - Objets en métal
- 12) Pron. pers.; - Coiffa - Normes industrielles - Clair
- 13) Ancienne monnaie de cuivre - Anagramme de mue - Bonnet de police - Système de symboles représentant une information.
- 14) Article - Très petit - Dans les ordres -
- 15) Terminaison au féminin - Contrebasse à vent - Note
- 16) Pied difforme - Enlevés - Commun au blé - Article.

- 17) De côté - Chef du monde musulman - Anagramme de Line .
 18) Unités monétaires divisionnaires de la Suède et de la Norvège -
 Partie de bobard - Édifice politique ou municipal - Négation.
 19) Disposition en rameaux - Ruses
 20) Héros de Virgile dans Eneide - Unité de monnaie chez les Ro-
 mains - Qui ne meurt pas - A moins que.

Jeux-humour (suite)



lime pour tôle ondulée



lime à limer dans les coins

Cherchez l'intrus



Pensée

"L'homme n'a pas besoin
de lime pour monter les
dents"

D.

"Monte-moi ta lime et
je te dirai qui tu es..."

D.

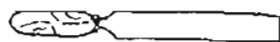

lime sans dent pour
"tire-au..."



(d'après un fabuliste
hélas peu connu) ...
Page suivante...

Maître ajusteur, sur son étau penché,
 Limait dans ses mors, un ouvrage ...
 Maître limeur, par le bruit attiré,
 Lui tint à peu près ce langage :

" Mais, bonjour, Monsieur l'ajusteur,
 Que vous êtes acharnés, à tout votre labeur;
 Si votre ébavurage ressemble à votre limage
 vous êtes de tous les ouvriers, le roi.
 A ces mots, l'ajusteur ne se sent plus de joie.
 Il ouvre son étau, laisse tomber son P3;
 Le limeur s'en saisit et dit:
 "Pauvre crétin, apprenez que tout limeur
 vit aux dépens de celui qui l'écoute.
 Cette leçon vaut bien votre ouvrage sans doute
 L'ajusteur, honteux et confus
 Jura, mais un peu tard, qu'on ne lui prendrait plus.

MORALITE:
 Lorsque vous êtes en atelier
 Vous feriez mieux de discuter,
 Car, si vos mains sont en or,
 Et font d'une pièce, un trésor,
 Y'aura toujours un em.....
 Pour vous piquer votre labeur.

D.

MOTS CROISES par Mr CREPLET.

(Définitions page suivante).

	1	2	3	4	5	6	7	8	9	10
1										
2										
3										
4										
5										
6										
7										
8										
9										
10										
11										

HORIZONTALLEMENT.

- I Pulvérisateurs
- 2 Affluent du Bug - Vallée envahie par la mer.
- 3 Plante à fleurs blanches et très odorantes
- 4 Reflets multicolores
- 5 Pièce de charrue - Anagramme de tain
- 6 Qui cherche à égaler ou à surpasser - Pronom indéfini.
- 7 République africaine francophone. - Plante tropicale qui donne de la fécula.
- 8 Qui relèvent de l'acrobatie.
- 9 Ville du Sénégal - Médecin anglais prix Nobel 1936.
- 10 République aux trois quarts - Ouvert.
- 11 Evêché normand - Sur l'Yvette.

VERTICALEMENT.

- I Racistes
- 2 En honneur en Espagne
- 3 Qui décrit une circonférence.
- 4 Chef-lieu de canton des Basses-Alpes - Circule en Italie
- 5 Graminée - Préfixe grec
- 6 Grecque - Outil de dessinateur - Fleuve.
- 7 Immigrants anglais installés en Afrique Australe.
- 8 Petit ours sans tête - Souverains disparus.
- 9 Pas grand chose - Ancien oui - Prénom féminin.
- 10 Chef-lieu de canton de l'Isère - Pronom personnel.

---ooOoo---

SOLUTION DES JEUX;

VRAI ou FAUX.

- | | |
|--------|----------|
| 1) OUI | 6) NON |
| 2) OUI | 7) NON |
| 3) NON | 8) NON |
| 4) OUI | 9) OUI |
| 5) OUI | 10) OUI. |

REBUS

Les voyages forment la jeunesse.

3 allumettes

Il ne faut jamais jouer avec les allumettes.

Les 3 boules

C'est celle qui est la moins loin.

Les cercles

Un certain nombre

Les 4 boules

C'est la quatrième mais ce n'est pas passé à la photocopie.

---ooOoo---

L'EQUIPE DU DAHU VOUS SOUHAITE A TOUS DE BONNES

VACANCES...STOP... Les responsables... 46